

NH_3 Wand-/Deckenverdampfer

Аммиачный кубический испаритель



4



GÜNTNER *incline design*
3°



GHK.2

50 Hz / 60 Hz

NH_3



schwenkbare Seitenverkleidung

Откидные боковые панели

- Verbesserter Tauwasserrücklauf und verbesserte Luftführung durch Güntner Incline Design
- Gute Zugänglichkeit: aufklappbare Seitenverkleidung + optional schwenkbare Ventilatoren
- Hohe Wurfweiten durch optionale Güntner Streamer
- Kondenswasserfreie Wannenkonstruktion
- 2 Ventilatorausführungen

- Улучшенный сток талой воды и улучшенная циркуляция воздуха благодаря Güntner Incline Design

- Доступность: откидные боковые панели + откидные вентиляторы по запросу

- Увеличенная длина струи благодаря Güntner Streamer по запросу

- Термоизолированный поддон для предотвращения образования конденсата

- 2 исполнения вентиляторов

www.guentner.de

Anwendungsvorteile für Betreiber

Преимущества использования для эксплуатирующих организаций

GÜNTNER *incline design*

Güntner Incline Design

- Bessere Luftführung
- Besserer Tauwasserrücklauf

Güntner Incline Design

- улучшенная циркуляция воздуха
- улучшенный слив талой воды

Kondenswasser-freie Wannenkonstruktion

Die thermisch entkoppelte Tropfwanne reduziert Kondenswasserbildung an der Außenseite.

Термоизолированный поддон

Термоизолированный поддон предотвращает образование конденсата на внешней панели.

Zeitsparende Reinigung

Hygienevorschriften verlangen eine gründliche Reinigung des gesamten Verdampfers. Durch schwenkbare Ventilatoren (optional) können – mit einfachen Handgriffen – Öffnungen zum Reinigen des Wärmeaustauscherblockes und Innenraums geschaffen werden.

Времясберегающая чистка

По санитарно-гигиеническим предписаниям необходимо проводить чистку всего испарителя. Благодаря откидным вентиляторам (по запросу) можно провести чистку теплообменного блока и всего внутреннего пространства.

Abtauklappe

- Sichere und vollständige Abtaung
- Die Abtauwärme bleibt im inneren des Gehäuses

Заслонка для оттайки

- надежная и полная оттайка
- тепло оттайки остается внутри корпуса испарителя

Nomenklatur / Обозначение

Wand-/Deckenverdampfer
Кубический испаритель

GNK

Ventilator Ø 710 mm
Вентилятор Ø 710 мм

071

Generation
Поколение

.2

Blockgröße
Типоразмер блока

F /

Anzahl der Ventilatoren
Количество вентиляторов

2

Lamellenteilung
Шаг ламелей

6

Luftabtaung oder keine Abtaung
Оттайка воздухом или без оттайки

- A

Heißgasabtaung auf Wunsch
Оттайка горячим газом по запросу

- H

Ventilatoren normale Ausführung
Вентиляторы стандартного исполнения

N

Ventilatoren verstärkte Ausführung
Вентиляторы с повышенным статическим давлением

H

Spannung / Phase / Frequenz

400 V 3~ 50 Hz Δ

Напряжение / Фаза / Частота

230 V 1~ 50 Hz

400 V 3~ 50 Hz Y

230 V 1~ 60 Hz

400 V 3~ 60 Hz Y

**D
W
S
X
J**

Anwendungsvorteile für Anlagenbauer und Planer

Преимущества использования для эксплуатирующих и проектных организаций



Montage / Service / Messung Aufklappen - Loslegen

Die Anschlüsse sind einfach durch die aufklappbaren Seitenwände erreichbar. Noch leichter zu öffnen mit den Schnappverschlüssen für die Baugrößen 071, 080 und 090.

Kostenreduzierung bei der Installation

Werkseitig vormontierte Baugruppen (optional) reduzieren die Kosten bei der Installation.

- Verrohrung der Heißgasabtauung zwischen Tropfwanne und Block
- Montage Rückschlagventil Heißgasabtauung

Sie müssen vor Ort nur noch den Verdampfer positionieren, an die Elektroversorgung anklemmen und das Rohrsystem anschließen.

Ventilator

- Bewährte Qualitätsventilatoren
- Hohe Wurfweiten durch optionale Güntner-Streamer
- Hohe Luftmenge
- Guter Wirkungsgrad
- 2 Ventilatorausführungen
 - normal
 - verstärkt

Serienmäßig gestufte Lamelle verfügbar

Der GHK bietet die Option des doppelten Lamellenabstandes am Lufteintritt. Diese Option lässt sich über den Güntner Product Calculator GPC auswählen. Durch die gestufte Lamelle werden die Abtauintervalle verlängert: Der doppelte Lamellenabstand verhindert, dass bei hoher Luftfeuchtigkeit und hoher treibender Temperaturdifferenz Reifablagungen die Lamellenzwischenräume blockieren.

Монтаж / Сервис / Измерения Открыть и привести в действие

Ко всем соединениям можно легко получить доступ благодаря откидным боковым панелям. Для типоразмеров 071, 080 и 090 используется защелкивающаяся крышка, благодаря чему чистка еще проще.

Снижение расходов на установку

Предварительно собранные детали (по запросу) снижают расходы на установку.

- Соединение для оттайки горячим газом между поддоном и блоком
- Установка обратного клапана для оттайки горячим газом

Вам необходимо только установить испаритель, подключить к электрической сети и присоединить систему трубопроводов.

Вентилятор

- Надежные высококачественные вентиляторы
- Увеличенная длина струи благодаря Güntner Streamer (по запросу)
- Большой объем воздуха
- Высокая производительность
- 2 типа вентиляторов
 - стандартный
 - с повышенным статическим давлением

Возможность выбора аппарата с переменным шагом оребрения

Серия изделий GHK имеет аппараты с переменным шагом оребрения (двойной зазор на входе воздуха). Такой аппарат можно выбрать при расчете с помощью компьютерной программы Güntner Product Calculator GPC. Благодаря переменному шагу оребрения интервалы между циклами оттаивания увеличиваются, так как двойной зазор между ламелями препятствует тому, чтобы при высокой влажности воздуха и большой разности температур иней блокировал поток воздуха между ламелями.

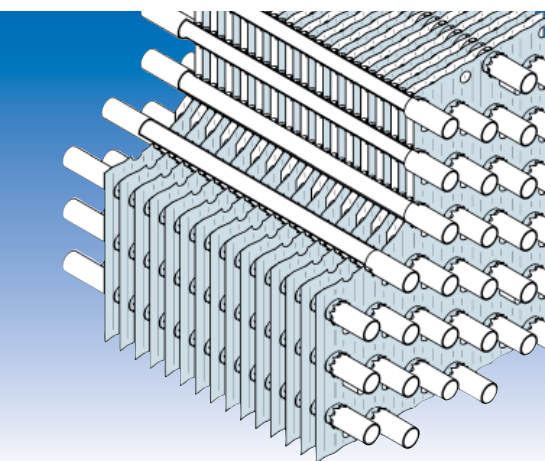

GHK.2 - 1 Ventilator - 1 вентилятор

Typ	Nennleistung Номинальная мощность NH_3 80 - 90% r. F.		Fläche Площадь поверхности m ²	Luftvolumenstrom Объемный расход воздуха m ³ /h	Wurfweite ohne Streamer Длина струи без Streamer m	Wurfweite mit Streamer Длина струи со Streamer m	Schalldruck Уровень звукового давления dB(A)/3m	Anschlüsse Соединения				aufgenommene elektrische Leistung Потребляемая мощность kW	Anschlussklemmen optionale Ventilatorverkabelung Клеммные коробки для под- ключения вентиляторов (по запросу)	
	Typ	DT1 = 8 K t _o = - 8 °C						DT1 = 7 K t _o = - 25 °C	Kältemittel Хладагент		Heißgas Block ein Вход горячих паров в блок mm Ø			Heißgas Wanne ein/aus Вход/выход горячих паров из поддона mm Ø
									Ein Вход mm Ø	Aus Выход mm Ø				
045.2D/16-ANW	5720	4390	34,9	5250	14	32	63	26,9	26,9	21,3	21,3	0,49	1 × E	
045.2E/16-ANW	6980	5330	43,6	5000	14	32	63	26,9	26,9	21,3	21,3	0,50	1 × E	
045.2F/16-ANW	8190	6190	52,3	4840	14	32	63	26,9	26,9	21,3	21,3	0,51	1 × E	
050.2F/16-ANS	10810	7950	70,6	6320	19	40	63	26,9	26,9	21,3	21,3	0,54	1 × I	
050.2H/16-ANS	13050	9940	94,1	6040	19	40	63	21,3	33,7	21,3	21,3	0,55	1 × I	
071.2E/16-AND	16930	12820	106,6	11560	32	60	61	21,3	33,7	21,3	21,3	0,80	1 × G	
071.2F/16-AND	19540	14590	128,0	11190	32	60	61	21,3	33,7	21,3	21,3	0,81	1 × G	
071.2H/16-AND	22840	16530	170,6	10340	32	60	61	21,3	33,7	21,3	21,3	0,83	1 × G	
080.2E/16-AND	24670	17830	156,8	17280	39	70	69	21,3	33,7	21,3	21,3	1,36	1 × G	
080.2F/16-AND	29020	21700	188,2	16730	39	70	69	21,3	42,4	26,9	26,9	1,36	1 × G	
080.2H/16-AND	34860	26200	250,9	15620	39	70	69	21,3	48,3	26,9	26,9	1,38	1 × G	
090.2F/16-AND	40620	30270	254,0	24260	30	54	69	21,3	48,3	26,9	26,9	2,86	1 × G	
090.2H/16-AND	49150	37160	338,7	22860	30	54	69	21,3	60,3	26,9	26,9	2,87	1 × G	
045.2E/18-ANW	6090	4700	33,5	5250	14	32	63	26,9	26,9	21,3	21,3	0,49	1 × E	
045.2F/18-ANW	7160	5490	40,2	5090	14	32	63	26,9	26,9	21,3	21,3	0,50	1 × E	
050.2F/18-ANS	9510	7120	54,2	6560	19	40	63	26,9	26,9	21,3	21,3	0,56	1 × I	
050.2H/18-ANS	11580	8890	72,2	6270	19	40	63	21,3	33,7	21,3	21,3	0,54	1 × I	
071.2E/18-AND	14700	11330	81,9	12080	32	60	61	21,3	33,7	21,3	21,3	0,79	1 × G	
071.2F/18-AND	17120	13020	98,2	11750	32	60	61	21,3	33,7	21,3	21,3	0,80	1 × G	
071.2H/18-AND	20840	15370	131,0	11000	32	60	61	21,3	33,7	21,3	21,3	0,82	1 × G	
080.2F/18-AND	25260	19340	144,5	17560	39	70	69	21,3	42,4	26,9	26,9	1,35	1 × G	
080.2H/18-AND	31170	23850	192,6	16450	39	70	69	21,3	48,3	26,9	26,9	1,37	1 × G	
080.2J/18-AND	35950	26970	240,8	15760	39	70	69	21,3	48,3	26,9	26,9	1,38	1 × G	
090.2H/18-AND	43440	33580	260,0	23980	30	54	69	21,3	60,3	26,9	26,9	2,88	1 × G	
090.2J/18-AND	50240	37370	325,0	22960	30	54	69	21,3	60,3	26,9	26,9	2,87	1 × G	
045.2E/110-ANW	5460	4240	27,4	5380	14	32	63	26,9	26,9	21,3	21,3	0,49	1 × E	
045.2F/110-ANW	6450	4980	32,9	5250	14	32	63	26,9	26,9	21,3	21,3	0,50	1 × E	
045.2H/110-ANW	8140	6180	43,8	4880	14	32	63	26,9	26,9	21,3	21,3	0,50	1 × E	
050.2H/110-ANS	10590	7740	59,1	6400	19	40	63	26,9	26,9	21,3	21,3	0,53	1 × I	
050.2J/110-ANS	12580	9670	73,9	6190	19	40	63	21,3	33,7	21,3	21,3	0,54	1 × I	
071.2F/110-AND	15430	11890	80,4	12080	32	60	61	21,3	33,7	21,3	21,3	0,79	1 × G	
071.2H/110-AND	19170	14350	107,2	11330	32	60	61	21,3	33,7	21,3	21,3	0,81	1 × G	
071.2J/110-AND	22060	17030	134,0	10810	32	60	61	21,3	48,3	26,9	26,9	0,82	1 × G	
080.2H/110-AND	28400	21970	157,6	16930	39	70	69	21,3	48,3	26,9	26,9	1,36	1 × G	
080.2J/110-AND	33340	25360	197,0	16240	39	70	69	21,3	48,3	26,9	26,9	1,37	1 × G	
090.2H/110-AND	39560	29750	212,8	24540	30	54	69	21,3	48,3	26,9	26,9	2,85	1 × G	
090.2J/110-AND	46580	35140	266,0	23610	30	54	69	21,3	60,3	26,9	26,9	2,86	1 × G	
045.2E/112-ANW	4930	3840	23,3	5500	14	32	63	26,9	26,9	21,3	21,3	0,48	1 × E	
045.2F/112-ANW	5830	4530	28,0	5340	14	32	63	26,9	26,9	21,3	21,3	0,49	1 × E	
045.2H/112-ANW	7460	5710	37,4	5020	14	32	63	26,9	26,9	21,3	21,3	0,50	1 × E	
050.2H/112-ANS	9710	7200	50,4	6480	19	40	63	26,9	26,9	21,3	21,3	0,52	1 × I	
050.2J/112-ANS	11550	8930	63,0	6300	19	40	63	21,3	33,7	21,3	21,3	0,54	1 × I	
071.2F/112-AND	13970	10850	68,5	12270	32	60	61	21,3	33,7	21,3	21,3	0,78	1 × G	
071.2H/112-AND	17560	13290	91,3	11560	32	60	61	21,3	33,7	21,3	21,3	0,80	1 × G	
071.2J/112-AND	20390	15820	114,2	11140	32	60	61	21,3	48,3	26,9	26,9	0,81	1 × G	
080.2H/112-AND	25850	20130	134,3	17280	39	70	69	21,3	48,3	26,9	26,9	1,36	1 × G	
080.2J/112-AND	30840	23650	167,9	16660	39	70	69	21,3	48,3	26,9	26,9	1,36	1 × G	
090.2H/112-AND	36070	27510	181,3	24910	30	54	69	21,3	48,3	26,9	26,9	2,84	1 × G	
090.2J/112-AND	43060	32870	226,6	24170	30	54	69	21,3	60,3	26,9	26,9	2,86	1 × G	

➤ Die Wurfweitenangabe stellt die Entfernung vom Gerät dar, bei der isotherm in einem idealen Raum noch eine Luftgeschwindigkeit von 0,5 m/s messbar ist. Die Eindringtiefe des Luftstroms in den Kühlraum ist von den örtlichen Gegebenheiten (Raumgeometrie, Einbauten, Luftabkühlung, Platzierung und Bereifung der Geräte, Beladung des Kühlraums) abhängig.

➤ Длина струи указана на таком расстоянии от аппарата, при котором скорость воздушного потока в идеальной камере составляет 0,5 м/с. Глубина проникновения воздушного потока в холодильную камеру зависит от местных условий (размеров камеры, технических особенностей аппарата, его размещения, толщины инея на ламелях воздухоохладителя и загрузки (штабелирования) холодильной камеры).

GHK.2 - 1 Ventilator - 1 вентилятор														
Typ	Nennleistung Номинальная мощность NH ₃ 80 - 90% r. F.		Fläche Площадь поверхности	Luftvolumenstrom Объемный расход воздуха	Wurfweite ohne Streamer Длина струи без Streamer	Wurfweite mit Streamer Длина струи со Streamer	Schalldruck Уровень звукового давления	Anschlüsse Соединения				aufgenommene elektrische Leistung Потребляемая мощность P _{el} total	Anschlussklemmen optionale Ventilatorverkabelung Клеммные коробки для под- ключения вентиляторов (по запросу)	
	DT1 = 8 K t _o = - 8 °C	DT1 = 7 K t _o = - 25 °C						Ein Вход	Aus Выход	Heißgas Block ein Вход горячих паров в блок	Heißgas Wanne ein/aus Вход/выход горячих паров из поддона			
045.2D/16-ANX	5650	4330	34,9	5110	14	32	63	26,9	26,9	21,3	21,3	0,58	1 × E	
045.2E/16-ANX	6860	5240	43,6	4830	14	32	63	26,9	26,9	21,3	21,3	0,59	1 × E	
045.2F/16-ANX	7970	6030	52,3	4600	14	32	63	26,9	26,9	21,3	21,3	0,59	1 × E	
050.2F/16-ANJ	10900	8010	70,6	6430	19	40	61	26,9	26,9	21,3	21,3	0,57	1 × I	
050.2H/16-ANJ	13110	9990	94,1	6090	19	40	61	21,3	33,7	21,3	21,3	0,59	1 × I	
071.2E/16-ANJ	16720	12660	106,6	11280	32	60	69	21,3	33,7	21,3	21,3	0,69	1 × H	
071.2F/16-ANJ	19330	14410	128,0	10950	32	60	69	21,3	33,7	21,3	21,3	0,69	1 × H	
071.2H/16-ANJ	22840	16530	170,6	10340	32	60	69	21,3	33,7	21,3	21,3	0,70	1 × H	
080.2E/16-ANJ	24490	17720	156,8	17000	39	70	70	21,3	33,7	21,3	21,3	1,09	1 × H	
080.2F/16-ANJ	28900	21610	188,2	16590	39	70	70	21,3	42,4	26,9	26,9	1,10	1 × H	
080.2H/16-ANJ	34950	26250	250,9	15690	39	70	70	21,3	48,3	26,9	26,9	1,11	1 × H	
090.2F/16-ANJ	40480	30170	254,0	24100	30	54	68	21,3	48,3	26,9	26,9	2,58	1 × H	
090.2H/16-ANJ	50290	37980	338,7	23800	30	54	68	21,3	60,3	26,9	26,9	2,61	1 × H	
045.2E/18-ANX	6010	4630	33,5	5110	14	32	63	26,9	26,9	21,3	21,3	0,58	1 × E	
045.2F/18-ANX	7040	5390	40,2	4920	14	32	63	26,9	26,9	21,3	21,3	0,59	1 × E	
050.2F/18-ANJ	9570	7170	54,2	6660	19	40	61	26,9	26,9	21,3	21,3	0,56	1 × I	
050.2H/18-ANJ	11670	8960	72,2	6350	19	40	61	21,3	33,7	21,3	21,3	0,58	1 × I	
071.2E/18-ANJ	14480	11160	81,9	11700	32	60	69	21,3	33,7	21,3	21,3	0,68	1 × H	
071.2F/18-ANJ	16890	12850	98,2	11420	32	60	69	21,3	33,7	21,3	21,3	0,69	1 × H	
071.2H/18-ANJ	20660	15240	131,0	10810	32	60	69	21,3	33,7	21,3	21,3	0,70	1 × H	
080.2F/18-ANJ	24970	19110	144,5	17140	39	70	70	21,3	42,4	26,9	26,9	1,09	1 × H	
080.2H/18-ANJ	31100	23800	192,6	16380	39	70	70	21,3	48,3	26,9	26,9	1,10	1 × H	
080.2J/18-ANJ	35950	26970	240,8	15760	39	70	70	21,3	48,3	26,9	26,9	1,11	1 × H	
090.2H/18-ANJ	44240	34220	260,0	24820	30	54	68	21,3	60,3	26,9	26,9	2,59	1 × H	
090.2J/18-ANJ	51320	38090	325,0	23890	30	54	68	21,3	60,3	26,9	26,9	2,61	1 × H	
045.2E/110-ANX	5410	4200	27,4	5270	14	32	63	26,9	26,9	21,3	21,3	0,58	1 × E	
045.2F/110-ANX	6360	4910	32,9	5090	14	32	63	26,9	26,9	21,3	21,3	0,58	1 × E	
045.2H/110-ANX	7970	6050	43,8	4690	14	32	63	26,9	26,9	21,3	21,3	0,59	1 × E	
050.2H/110-ANJ	10670	7800	59,1	6510	19	40	61	26,9	26,9	21,3	21,3	0,57	1 × I	
050.2J/110-ANJ	12670	9740	73,9	6270	19	40	61	21,3	33,7	21,3	21,3	0,58	1 × I	
071.2F/110-ANJ	15180	11670	80,4	11660	32	60	69	21,3	33,7	21,3	21,3	0,68	1 × H	
071.2H/110-ANJ	18990	14200	107,2	11090	32	60	69	21,3	33,7	21,3	21,3	0,69	1 × H	
071.2J/110-ANJ	21890	16900	134,0	10670	32	60	69	21,3	48,3	26,9	26,9	0,70	1 × H	
080.2H/110-ANJ	28230	21820	157,6	16730	39	70	70	21,3	48,3	26,9	26,9	1,09	1 × H	
080.2J/110-ANJ	33270	25310	197,0	16180	39	70	70	21,3	48,3	26,9	26,9	1,10	1 × H	
090.2H/110-ANJ	40090	30160	212,8	25290	30	54	68	21,3	48,3	26,9	26,9	2,58	1 × H	
090.2J/110-ANJ	47410	35760	266,0	24450	30	54	68	21,3	60,3	26,9	26,9	2,60	1 × H	
045.2E/112-ANX	4870	3790	23,3	5360	14	32	63	26,9	26,9	21,3	21,3	0,57	1 × E	
045.2F/112-ANX	5780	4490	28,0	5230	14	32	63	26,9	26,9	21,3	21,3	0,58	1 × E	
045.2H/112-ANX	7330	5600	37,4	4840	14	32	63	26,9	26,9	21,3	21,3	0,59	1 × E	
050.2H/112-ANJ	9790	7260	50,4	6610	19	40	61	26,9	26,9	21,3	21,3	0,56	1 × I	
050.2J/112-ANJ	11650	9010	63,0	6400	19	40	61	21,3	33,7	21,3	21,3	0,57	1 × I	
071.2F/112-ANJ	13740	10660	68,5	11840	32	60	69	21,3	33,7	21,3	21,3	0,68	1 × H	
071.2H/112-ANJ	17360	13140	91,3	11280	32	60	69	21,3	33,7	21,3	21,3	0,69	1 × H	
071.2J/112-ANJ	20160	14820	114,2	10900	32	60	69	21,3	48,3	26,9	26,9	0,70	1 × H	
080.2H/112-ANJ	25660	19950	134,3	17000	39	70	70	21,3	48,3	26,9	26,9	1,09	1 × H	
080.2J/112-ANJ	30720	23550	167,9	16520	39	70	70	21,3	48,3	26,9	26,9	1,10	1 × H	
090.2H/112-ANJ	36740	28000	181,3	25860	30	54	68	21,3	48,3	26,9	26,9	2,57	1 × H	
090.2J/112-ANJ	43800	33430	226,6	25010	30	54	68	21,3	60,3	26,9	26,9	2,58	1 × H	

► Die Wurfweitenangabe stellt die Entfernung vom Gerät dar, bei der isotherm in einem idealen Raum noch eine Luftgeschwindigkeit von 0,5 m/s messbar ist. Die Eindringtiefe des Luftstroms in den Kühlraum ist von den örtlichen Gegebenheiten (Raumgeometrie, Einbauten, Luftabkühlung, Platzierung und Bereifung der Geräte, Beladung des Kühlraums) abhängig.

► Длина струи указана на таком расстоянии от аппарата, при котором скорость воздушного потока в идеальной камере составляет 0,5 м/с. Глубина проникновения воздушного потока в холодильную камеру зависит от местных условий (размеров камеры, технических особенностей аппарата, его размещения, толщины инея на ламелях воздухоохладителя и загрузки (штабелирования) холодильной камеры).

GHK.2 - 1 Ventilator - 1 вентилятор

Typ	Rohrvolumen Объем трубы	Nettogewicht Вес нетто	Abmessungen *mit Wasserabtaubrause + 100 mm Размеры *с водораспылителем + 100 mm									Ablauf G-Gewinde flachdich- tend Штуцер слива на резьбе с герметич- ной про- кладкой DIN-ISO 228-1	
			L	B	*	E	F	C	*	S	A		
Тип	l	kg	mm	mm	mm	mm	mm	mm	mm	mm	mm	mm	K
045.2D/16-...	13,8	156,7	1456	745	678	890	548	287	970	700	500	G1¼	
045.2E/16-...	17,2	178,8	1456	745	678	890	548	287	970	700	500	G1¼	
045.2F/16-...	20,7	209,0	1456	895	685	890	698	287	970	850	500	G1¼	
050.2F/16-...	27,2	257,5	1565	864	806	1000	698	287	1070	850	550	G1¼	
050.2H/16-...	36,3	319,3	1565	864	806	1000	698	287	1070	850	550	G1¼	
071.2E/16-...	38,9	395,0	2095	906	1041	1360	715	375	1357	883	700	G2	
071.2F/16-...	46,7	462,4	2095	1056	1048	1360	865	375	1357	1033	700	G2	
071.2H/16-...	62,3	576,3	2095	1056	1048	1360	865	375	1357	1033	700	G2	
080.2E/16-...	55,9	550,6	2335	912	1281	1600	715	375	1657	883	700	G2	
080.2F/16-...	67,1	645,5	2335	1062	1289	1600	865	375	1657	1033	700	G2	
080.2H/16-...	89,5	811,8	2335	1062	1289	1600	865	375	1657	1033	700	G2	
090.2F/16-...	89,2	909,0	2680	1140	1568	1800	888	444	1947	1058	900	G2	
090.2H/16-...	118,9	1127,7	2680	1140	1568	1800	888	444	1947	1058	900	G2	
045.2E/18-...	17,2	158,1	1456	745	678	890	548	287	970	700	500	G1¼	
045.2F/18-...	20,7	184,1	1456	895	685	890	698	287	970	850	500	G1¼	
050.2F/18-...	27,2	224,1	1565	864	806	1000	698	287	1070	850	550	G1¼	
050.2H/18-...	36,3	274,8	1565	864	806	1000	698	287	1070	850	550	G1¼	
071.2E/18-...	38,9	344,5	2095	906	1041	1360	715	375	1357	883	700	G2	
071.2F/18-...	46,7	401,7	2095	1056	1048	1360	865	375	1357	1033	700	G2	
071.2H/18-...	62,3	495,5	2095	1056	1048	1360	865	375	1357	1033	700	G2	
080.2F/18-...	67,1	556,3	2335	1062	1289	1600	865	375	1657	1033	700	G2	
080.2H/18-...	89,5	692,9	2335	1062	1289	1600	865	375	1657	1033	700	G2	
080.2J/18-...	111,8	836,1	2335	1162	1294	1600	965	375	1657	1133	700	G2	
090.2H/18-...	118,9	967,2	2680	1140	1568	1800	888	444	1947	1058	900	G2	
090.2J/18-...	148,7	1159,4	2680	1240	1573	1800	988	444	1947	1160	900	G2	
045.2E/110-...	17,2	145,7	1456	745	678	890	548	287	970	700	500	G1¼	
045.2F/110-...	20,7	169,3	1456	895	685	890	698	287	970	850	500	G1¼	
045.2H/110-...	27,6	202,0	1456	895	685	890	698	287	970	850	500	G1¼	
050.2H/110-...	36,3	248,0	1565	864	806	1000	698	287	1070	850	550	G1¼	
050.2J/110-...	45,4	298,4	1565	979	813	1000	813	287	1070	965	550	G1¼	
071.2F/110-...	46,7	365,3	2095	1056	1048	1360	865	375	1357	1033	700	G2	
071.2H/110-...	62,3	447,0	2095	1056	1048	1360	865	375	1357	1033	700	G2	
071.2J/110-...	77,9	536,0	2095	1156	1054	1360	965	375	1357	1133	700	G2	
080.2H/110-...	89,5	621,5	2335	1062	1289	1600	865	375	1657	1033	700	G2	
080.2J/110-...	111,8	746,9	2335	1162	1294	1600	965	375	1657	1133	700	G2	
090.2H/110-...	118,9	870,9	2680	1140	1568	1800	888	444	1947	1058	900	G2	
090.2J/110-...	148,7	1039,0	2680	1240	1573	1800	988	444	1947	1160	900	G2	
045.2E/112-...	17,2	137,5	1456	745	678	890	548	287	970	700	500	G1¼	
045.2F/112-...	20,7	159,3	1456	895	685	890	698	287	970	850	500	G1¼	
045.2H/112-...	27,6	188,8	1456	895	685	890	698	287	970	850	500	G1¼	
050.2H/112-...	36,3	230,2	1565	864	806	1000	698	287	1070	850	550	G1¼	
050.2J/112-...	45,4	276,1	1565	979	813	1000	813	287	1070	965	550	G1¼	
071.2F/112-...	46,7	341,1	2095	1056	1048	1360	865	375	1357	1033	700	G2	
071.2H/112-...	62,3	414,6	2095	1056	1048	1360	865	375	1357	1033	700	G2	
071.2J/112-...	77,9	495,5	2095	1156	1054	1360	965	375	1357	1133	700	G2	
080.2H/112-...	89,5	574,0	2335	1062	1289	1600	865	375	1657	1033	700	G2	
080.2J/112-...	111,8	687,5	2335	1162	1294	1600	965	375	1657	1133	700	G2	
090.2H/112-...	118,9	806,7	2680	1140	1568	1800	888	444	1947	1058	900	G2	
090.2J/112-...	148,7	958,8	2680	1240	1573	1800	988	444	1947	1160	900	G2	

Maßskizze GHK.2

Схема размеров GHK.2

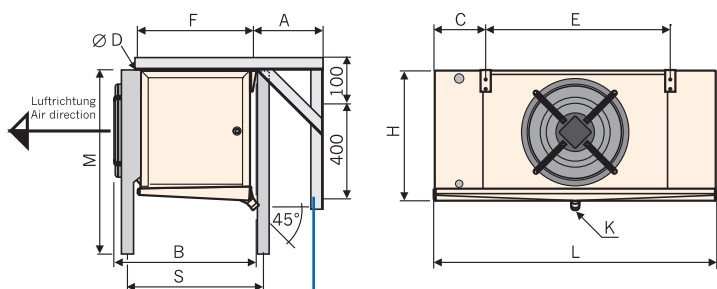

Wandkonsolen für Typen 045.2, 050.2
Стенная консоль для типов 045.2, 050.2

Deckenaufhänger

Крепежные элементы для крепления к потолку

Багрöße / Типоразмер
045 – 050

071 – 080 / 090

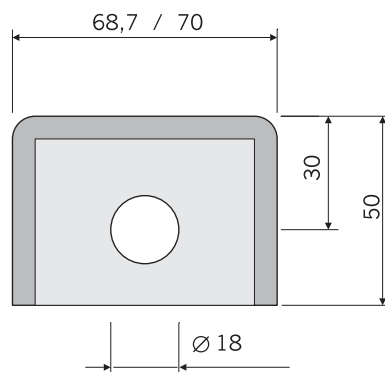
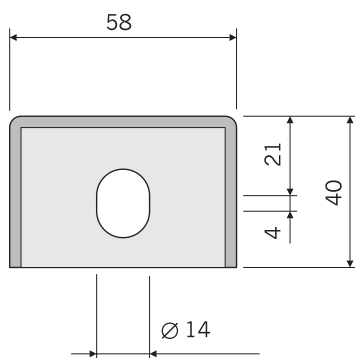

Fußplatte

Крепежные элементы (опорные ножки)

Багрöße / Типоразмер
045 – 090

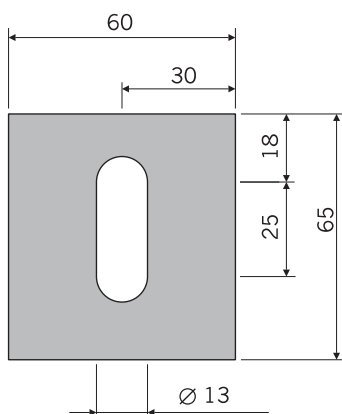

GHK.2 - 2 Ventilatoren - 2 вентилятора

Typ Тип	Nennleistung Номинальная мощность NH ₃ 80 - 90% r. F.		Fläche Площадь поверхности	Luftvolumenstrom Объемный расход воздуха	Wurfweite ohne Streamer Длина струи без Streamer	Wurfweite mit Streamer Длина струи со Streamer	Schalldruck Уровень звукового давления	Anschlüsse Соединения				aufgenommene elektrische Leistung Потребляемая мощность P _{el} total	Anschlussklemmen optionale Ventilatorverkabelung Клеммные коробки для под- ключения вентиляторов (по запросу)		
	DTI = 8 K t _o = - 8 °C							DTI = 7 K t _o = - 25 °C		Kältemittel Хладагент				Heißgas Block ein Вход горячих паров в блок	Heißgas Wanne ein/aus Вход/выход горячих паров из поддона
	W	W						m ²	m ³ /h	m	m				
045.2D/26-ANW	12020	8800	69,8	10500	16	37	65	26,9	26,9	21,3	21,3	0,98	1 × E		
045.2E/26-ANW	13660	10470	87,2	10000	16	37	65	21,3	33,7	21,3	21,3	1,00	1 × E		
045.2F/26-ANW	16410	12450	104,7	9680	16	37	65	21,3	33,7	21,3	21,3	1,01	1 × E		
050.2F/26-ANS	21770	16060	141,1	12640	21	44	65	21,3	33,7	21,3	21,3	1,07	1 × I		
050.2H/26-ANS	26660	20020	188,2	12080	21	44	65	21,3	42,4	21,3	21,3	1,09	1 × I		
071.2E/26-AND	33910	25730	213,3	23120	35	66	63	21,3	48,3	26,9	26,9	1,60	2 × G		
071.2F/26-AND	38080	27350	255,9	22380	35	66	63	21,3	42,4	26,9	26,9	1,62	2 × G		
071.2H/26-AND	45940	33360	341,2	20680	35	66	63	21,3	48,3	26,9	26,9	1,66	2 × G		
080.2E/26-AND	50530	37770	313,6	34560	43	77	71	21,3	60,3	26,9	26,9	2,71	2 × G		
080.2F/26-AND	58190	43590	376,4	33460	43	77	71	21,3	60,3	26,9	26,9	2,72	2 × G		
080.2H/26-AND	69870	52560	501,8	31240	43	77	71	26,9	76,1	26,9	26,9	2,75	2 × G		
090.2F/26-AND	81320	61420	508,1	48520	33	59	71	26,9	76,1	26,9	26,9	5,72	2 × G		
090.2H/26-AND	98440	74490	677,4	45720	33	59	71	33,7	76,1	26,9	26,9	5,74	2 × G		
045.2E/28-ANW	12230	8850	67,0	10500	16	37	65	26,9	26,9	21,3	21,3	0,98	1 × E		
045.2F/28-ANW	14340	11010	80,4	10180	16	37	65	21,3	33,7	21,3	21,3	0,99	1 × E		
050.2F/28-ANS	19070	14360	108,3	13120	21	44	65	21,3	33,7	21,3	21,3	1,12	1 × I		
050.2H/28-ANS	23750	18090	144,5	12540	21	44	65	21,3	42,4	21,3	21,3	1,08	1 × I		
071.2E/28-AND	29440	22740	163,7	24160	35	66	63	21,3	48,3	26,9	26,9	1,57	2 × G		
071.2F/28-AND	33830	24910	196,5	23500	35	66	63	21,3	42,4	26,9	26,9	1,60	2 × G		
071.2H/28-AND	41880	30990	261,9	22000	35	66	63	21,3	48,3	26,9	26,9	1,63	2 × G		
080.2F/28-AND	50680	38810	288,9	35120	43	77	71	21,3	60,3	26,9	26,9	2,70	2 × G		
080.2H/28-AND	62460	47860	385,2	32900	43	77	71	26,9	76,1	26,9	26,9	2,73	2 × G		
080.2J/28-AND	71860	55030	481,5	31520	43	77	71	26,9	76,1	33,7	33,7	2,76	2 × G		
090.2H/28-AND	86980	67310	520,0	47960	33	59	71	33,7	76,1	26,9	26,9	5,76	2 × G		
090.2J/28-AND	100750	75160	650,0	45920	33	59	71	26,9	76,1	33,7	33,7	5,74	2 × G		
045.2E/210-ANW	11170	8230	54,8	10760	16	37	65	26,9	26,9	21,3	21,3	0,97	1 × E		
045.2F/210-ANW	12910	10000	65,8	10500	16	37	65	21,3	33,7	21,3	21,3	0,99	1 × E		
045.2H/210-ANW	16350	12430	87,7	9760	16	37	65	21,3	33,7	21,3	21,3	1,00	1 × E		
050.2H/210-ANS	21570	16600	118,2	12800	21	44	65	21,3	42,4	21,3	21,3	1,06	1 × I		
050.2J/210-ANS	25430	19200	147,8	12380	21	44	65	21,3	42,4	26,9	26,9	1,08	1 × I		
071.2F/210-AND	30730	23010	160,8	24160	35	66	63	21,3	42,4	26,9	26,9	1,57	2 × G		
071.2H/210-AND	38510	28870	214,4	22660	35	66	63	21,3	48,3	26,9	26,9	1,61	2 × G		
071.2J/210-AND	44950	33810	268,0	21620	35	66	63	21,3	60,3	26,9	26,9	1,64	2 × G		
080.2H/210-AND	56870	44060	315,2	33860	43	77	71	26,9	76,1	26,9	26,9	2,72	2 × G		
080.2J/210-AND	66370	51340	394,1	32480	43	77	71	26,9	76,1	33,7	33,7	2,74	2 × G		
090.2H/210-AND	79270	59820	425,6	49080	33	59	71	26,9	76,1	26,9	26,9	5,70	2 × G		
090.2J/210-AND	93380	70680	532,0	47220	33	59	71	26,9	76,1	33,7	33,7	5,72	2 × G		
045.2E/212-ANW	10200	7620	46,7	11000	16	37	65	26,9	26,9	21,3	21,3	0,96	1 × E		
045.2F/212-ANW	11680	9090	56,0	10680	16	37	65	21,3	33,7	21,3	21,3	0,98	1 × E		
045.2H/212-ANW	14950	11480	74,7	10040	16	37	65	21,3	33,7	21,3	21,3	0,99	1 × E		
050.2H/212-ANS	19580	15120	100,7	12960	21	44	65	21,3	42,4	21,3	21,3	1,04	1 × I		
050.2J/212-ANS	23450	17880	125,9	12600	21	44	65	21,3	42,4	26,9	26,9	1,07	1 × I		
071.2F/212-AND	28040	21220	137,0	24540	35	66	63	21,3	42,4	26,9	26,9	1,56	2 × G		
071.2H/212-AND	35260	26750	182,6	23120	35	66	63	21,3	48,3	26,9	26,9	1,60	2 × G		
071.2J/212-AND	41770	31750	228,3	22280	35	66	63	21,3	60,3	26,9	26,9	1,62	2 × G		
080.2H/212-AND	51800	40360	268,6	34560	43	77	71	26,9	76,1	26,9	26,9	2,71	2 × G		
080.2J/212-AND	61260	47670	335,7	33320	43	77	71	26,9	76,1	33,7	33,7	2,72	2 × G		
090.2H/212-AND	72270	55310	362,6	49820	33	59	71	26,9	76,1	26,9	26,9	5,68	2 × G		
090.2J/212-AND	86330	66000	453,3	48340	33	59	71	26,9	76,1	33,7	33,7	5,72	2 × G		

➤ Die Wurfweitenangabe stellt die Entfernung vom Gerät dar, bei der isotherm in einem idealen Raum noch eine Luftgeschwindigkeit von 0,5 m/s messbar ist. Die Eindringtiefe des Luftstroms in den Kühlraum ist von den örtlichen Gegebenheiten (Raumgeometrie, Einbauten, Luftabkühlung, Platzierung und Bereifung der Geräte, Beladung des Kühlraums) abhängig.

➤ Длина струи указана на таком расстоянии от аппарата, при котором скорость воздушного потока в идеальной камере составляет 0,5 м/с. Глубина проникновения воздушного потока в холодильную камеру зависит от местных условий (размеров камеры, технических особенностей аппарата, его размещения, толщины инея на ламелях воздухоохладителя и загрузки (штабелирования) холодильной камеры).

GHK.2 - 2 Ventilatoren - 2 вентилятора														
Typ	Nennleistung Номинальная мощность NH ₃ 80 - 90% r. F.		Fläche Площадь поверхности	Luftvolumenstrom Объемный расход воздуха	Wurfweite ohne Streamer Длина струи без Streamer	Wurfweite mit Streamer Длина струи со Streamer	Schalldruck Уровень звукового давления	Anschlüsse Соединения				aufgenommene elektrische Leistung Потребляемая мощность P _{el total}	Anschlussklemmen optionale Ventilatorverkabelung Клеммы коробки для под- ключения вентиляторов (по запросу)	
	DTI = 8 K t _o = - 8 °C	DTI = 7 K t _o = - 25 °C						Kältemittel Хладагент		Heißgas Block ein Вход горячих паров в блок	Heißgas Wanne ein/aus Вход/выход горячих паров из поддона			
								Ein Вход	Aus Выход					mm Ø
045.2D/26-ANX	11880	8710	69,8	10220	16	37	65	26,9	26,9	21,3	21,3	1,16	1 × E	
045.2E/26-ANX	13470	9550	87,2	9660	16	37	65	21,3	33,7	21,3	21,3	1,17	1 × E	
045.2F/26-ANX	15980	12130	104,7	9200	16	37	65	21,3	33,7	21,3	21,3	1,18	1 × E	
050.2F/26-ANJ	21950	16180	141,1	12860	21	44	63	21,3	33,7	21,3	21,3	1,14	1 × I	
050.2H/26-ANJ	26770	20110	188,2	12180	21	44	63	21,3	42,4	21,3	21,3	1,17	1 × I	
071.2E/26-ANJ	33510	25420	213,3	22560	35	66	71	21,3	48,3	26,9	26,9	1,37	2 × H	
071.2F/26-ANJ	37710	27110	255,9	21900	35	66	71	21,3	42,4	26,9	26,9	1,39	2 × H	
071.2H/26-ANJ	45940	33360	341,2	20680	35	66	71	21,3	48,3	26,9	26,9	1,40	2 × H	
080.2E/26-ANJ	50120	37500	313,6	34000	43	77	72	21,3	60,3	26,9	26,9	2,17	2 × H	
080.2F/26-ANJ	57950	43410	376,4	33180	43	77	72	21,3	60,3	26,9	26,9	2,19	2 × H	
080.2H/26-ANJ	70080	52690	501,8	31380	43	77	72	26,9	76,1	26,9	26,9	2,22	2 × H	
090.2F/26-ANJ	80980	61260	508,1	48200	33	59	70	26,9	76,1	26,9	26,9	5,16	2 × H	
090.2H/26-ANJ	100730	76170	677,4	47600	33	59	70	33,7	76,1	26,9	26,9	5,22	1 × E	
045.2E/28-ANX	12090	8770	67,0	10220	16	37	65	26,9	26,9	21,3	21,3	1,16	1 × E	
045.2F/28-ANX	14110	10820	80,4	9840	16	37	65	21,3	33,7	21,3	21,3	1,17	1 × E	
050.2F/28-ANJ	19220	14450	108,3	13320	21	44	63	21,3	33,7	21,3	21,3	1,12	1 × I	
050.2H/28-ANJ	23930	18210	144,5	12700	21	44	63	21,3	42,4	21,3	21,3	1,15	1 × I	
071.2E/28-ANJ	29010	22390	163,7	23400	35	66	71	21,3	48,3	26,9	26,9	1,35	2 × H	
071.2F/28-ANJ	33410	24610	196,5	22840	35	66	71	21,3	42,4	26,9	26,9	1,37	2 × H	
071.2H/28-ANJ	41540	30730	261,9	21620	35	66	71	21,3	48,3	26,9	26,9	1,39	2 × H	
080.2F/28-ANJ	50040	38380	288,9	34280	43	77	72	21,3	60,3	26,9	26,9	2,17	2 × H	
080.2H/28-ANJ	62340	47750	385,2	32760	43	77	72	26,9	76,1	26,9	26,9	2,19	2 × H	
080.2J/28-ANJ	71860	55030	481,5	31520	43	77	72	26,9	76,1	33,7	33,7	2,22	2 × H	
090.2H/28-ANJ	88630	68640	520,0	49640	33	59	70	33,7	76,1	26,9	26,9	5,18	2 × H	
090.2J/28-ANJ	102910	76680	650,0	47780	33	59	70	26,9	76,1	33,7	33,7	5,22	2 × H	
045.2E/210-ANX	11060	8160	54,8	10540	16	37	65	26,9	26,9	21,3	21,3	1,15	1 × E	
045.2F/210-ANX	12730	9850	65,8	10180	16	37	65	21,3	33,7	21,3	21,3	1,16	1 × E	
045.2H/210-ANX	16000	12180	87,7	9380	16	37	65	21,3	33,7	21,3	21,3	1,18	1 × E	
050.2H/210-ANJ	21760	16740	118,2	13020	21	44	63	21,3	42,4	21,3	21,3	1,14	1 × I	
050.2J/210-ANJ	25600	19340	147,8	12540	21	44	63	21,3	42,4	26,9	26,9	1,16	1 × I	
071.2F/210-ANJ	30260	22670	160,8	23320	35	66	71	21,3	42,4	26,9	26,9	1,35	2 × H	
071.2H/210-ANJ	38110	28580	214,4	22180	35	66	71	21,3	48,3	26,9	26,9	1,38	2 × H	
071.2J/210-ANJ	44640	33580	268,0	21340	35	66	71	21,3	60,3	26,9	26,9	1,39	2 × H	
080.2H/210-ANJ	56520	43810	315,2	33460	43	77	72	26,9	76,1	26,9	26,9	2,18	2 × H	
080.2J/210-ANJ	66260	51230	394,1	32360	43	77	72	26,9	76,1	33,7	33,7	2,19	2 × H	
090.2H/210-ANJ	80420	60660	425,6	50580	33	59	70	26,9	76,1	26,9	26,9	5,16	2 × H	
090.2J/210-ANJ	95070	71880	532,0	48900	33	59	70	26,9	76,1	33,7	33,7	5,20	2 × H	
045.2E/212-ANX	10090	7540	46,7	10720	16	37	65	26,9	26,9	21,3	21,3	1,15	1 × E	
045.2F/212-ANX	11560	8990	56,0	10460	16	37	65	21,3	33,7	21,3	21,3	1,15	1 × E	
045.2H/212-ANX	14690	11260	74,7	9680	16	37	65	21,3	33,7	21,3	21,3	1,17	1 × E	
050.2H/212-ANJ	19780	15290	100,7	13220	21	44	63	21,3	42,4	21,3	21,3	1,12	1 × I	
050.2J/212-ANJ	23650	18030	125,9	12800	21	44	63	21,3	42,4	26,9	26,9	1,14	1 × I	
071.2F/212-ANJ	27600	20900	137,0	23680	35	66	71	21,3	42,4	26,9	26,9	1,36	2 × H	
071.2H/212-ANJ	34850	26430	182,6	22560	35	66	71	21,3	48,3	26,9	26,9	1,37	2 × H	
071.2J/212-ANJ	41290	31390	228,3	21800	35	66	71	21,3	60,3	26,9	26,9	1,39	2 × H	
080.2H/212-ANJ	51350	39990	268,6	34000	43	77	72	26,9	76,1	26,9	26,9	2,17	2 × H	
080.2J/212-ANJ	60930	47410	335,7	33040	43	77	72	26,9	76,1	33,7	33,7	2,19	2 × H	
090.2H/212-ANJ	73620	56230	362,6	51720	33	59	70	26,9	76,1	26,9	26,9	5,14	2 × H	
090.2J/212-ANJ	87770	67210	453,3	50020	33	59	70	26,9	76,1	33,7	33,7	5,16	2 × H	

► Die Wurfweitenangabe stellt die Entfernung vom Gerät dar, bei der isotherm in einem idealen Raum noch eine Luftgeschwindigkeit von 0,5 m/s messbar ist. Die Eindringtiefe des Luftstroms in den Kühlraum ist von den örtlichen Gegebenheiten (Raumgeometrie, Einbauten, Luftabkühlung, Platzierung und Bereifung der Geräte, Beladung des Kühlraums) abhängig.

► Длина струи указана на таком расстоянии от аппарата, при котором скорость воздушного потока в идеальной камере составляет 0,5 м/с. Глубина проникновения воздушного потока в холодильную камеру зависит от местных условий (размеров камеры, технических особенностей аппарата, его размещения, толщины инея на ламелях воздухоохладителя и загрузки (штабелирования) холодильной камеры).

GHK.2 - 2 Ventilatoren - 2 вентилятора

Typ	Rohrvolumen Объем трубы	Nettogewicht Вес нетто	Abmessungen *mit Wasserabtaubrause + 100 mm Размеры *с водораспылителем + 100 mm									Ablauf G-Gewinde flachdich- tend Штуцер слива на резьбе с герметич- ной про- кладкой DIN-ISO 228-1	
			L	B	*	E	F	C	*	S	A		
Тип	l	kg	mm	mm	mm	mm	mm	mm	mm	mm	mm	mm	K
045.2D/26-...	27,6	276,8	2346	745	678	890	548	287	970	700	500	G1¼	
045.2E/26-...	34,5	320,8	2346	745	678	890	548	287	970	700	500	G1¼	
045.2F/26-...	41,4	380,7	2346	895	685	890	698	287	970	850	500	G1¼	
050.2F/26-...	54,5	479,1	2566	864	806	1000	698	287	1070	850	550	G1¼	
050.2H/26-...	72,6	602,9	2566	864	806	1000	698	287	1070	850	550	G1¼	
071.2E/26-...	77,9	739,1	3455	906	1041	1360	715	375	1357	883	700	G2	
071.2F/26-...	93,5	868,3	3455	1056	1048	1360	865	375	1357	1033	700	G2	
071.2H/26-...	124,6	1088,5	3455	1056	1048	1360	865	375	1357	1033	700	G2	
080.2E/26-...	111,8	1042,3	3935	912	1281	1600	715	375	1657	883	700	G2	
080.2F/26-...	134,2	1226,8	3935	1062	1289	1600	865	375	1657	1033	700	G2	
080.2H/26-...	178,9	1548,4	3935	1062	1289	1600	865	375	1657	1033	700	G2	
090.2F/26-...	178,4	1740,9	4480	1140	1568	1800	888	444	1947	1058	900	G2	
090.2H/26-...	237,9	2173,5	4480	1140	1568	1800	888	444	1947	1058	900	G2	
045.2E/28-...	34,5	279,4	2346	745	678	890	548	287	970	700	500	G1¼	
045.2F/28-...	41,4	331,1	2346	895	685	890	698	287	970	850	500	G1¼	
050.2F/28-...	54,5	412,2	2566	864	806	1000	698	287	1070	850	550	G1¼	
050.2H/28-...	72,6	513,7	2566	864	806	1000	698	287	1070	850	550	G1¼	
071.2E/28-...	77,9	638,0	3455	906	1041	1360	715	375	1357	883	700	G2	
071.2F/28-...	93,5	747,0	3455	1056	1048	1360	865	375	1357	1033	700	G2	
071.2H/28-...	124,6	926,8	3455	1056	1048	1360	865	375	1357	1033	700	G2	
080.2F/28-...	134,2	1048,4	3935	1062	1289	1600	865	375	1657	1033	700	G2	
080.2H/28-...	178,9	1310,6	3935	1062	1289	1600	865	375	1657	1033	700	G2	
080.2J/28-...	223,7	1595,6	3935	1162	1294	1600	965	375	1657	1133	700	G2	
090.2H/28-...	237,9	1852,4	4480	1140	1568	1800	888	444	1947	1058	900	G2	
090.2J/28-...	297,4	2219,6	4480	1240	1573	1800	988	444	1947	1160	900	G2	
045.2E/210-...	34,5	254,6	2346	745	678	890	548	287	970	700	500	G1¼	
045.2F/210-...	41,4	301,3	2346	895	685	890	698	287	970	850	500	G1¼	
045.2H/210-...	55,2	367,8	2346	895	685	890	698	287	970	850	500	G1¼	
050.2H/210-...	72,6	460,2	2566	864	806	1000	698	287	1070	850	550	G1¼	
050.2J/210-...	90,8	558,8	2566	979	813	1000	813	287	1070	965	550	G1¼	
071.2F/210-...	93,5	674,2	3455	1056	1048	1360	865	375	1357	1033	700	G2	
071.2H/210-...	124,6	829,8	3455	1056	1048	1360	865	375	1357	1033	700	G2	
071.2J/210-...	155,8	1009,8	3455	1156	1054	1360	965	375	1357	1133	700	G2	
080.2H/210-...	178,9	1167,9	3935	1062	1289	1600	865	375	1657	1033	700	G2	
080.2J/210-...	223,7	1417,3	3935	1162	1294	1600	965	375	1657	1133	700	G2	
090.2H/210-...	237,9	1659,7	4480	1140	1568	1800	888	444	1947	1058	900	G2	
090.2J/210-...	297,4	1978,8	4480	1240	1573	1800	988	444	1947	1160	900	G2	
045.2E/212-...	34,5	238,1	2346	745	678	890	548	287	970	700	500	G1¼	
045.2F/212-...	41,4	281,5	2346	895	685	890	698	287	970	850	500	G1¼	
045.2H/212-...	55,2	341,4	2346	895	685	890	698	287	970	850	500	G1¼	
050.2H/212-...	72,6	424,6	2566	864	806	1000	698	287	1070	850	550	G1¼	
050.2J/212-...	90,8	514,2	2566	979	813	1000	813	287	1070	965	550	G1¼	
071.2F/212-...	93,5	625,7	3455	1056	1048	1360	865	375	1357	1033	700	G2	
071.2H/212-...	124,6	765,1	3455	1056	1048	1360	865	375	1357	1033	700	G2	
071.2J/212-...	155,8	928,9	3455	1156	1054	1360	965	375	1357	1133	700	G2	
080.2H/212-...	178,9	1072,7	3935	1062	1289	1600	865	375	1657	1033	700	G2	
080.2J/212-...	223,7	1298,3	3935	1162	1294	1600	965	375	1657	1133	700	G2	
090.2H/212-...	237,9	1531,3	4480	1140	1568	1800	888	444	1947	1058	900	G2	
090.2J/212-...	297,4	1818,3	4480	1240	1573	1800	988	444	1947	1160	900	G2	

Maßskizze GHK.2

Схема размеров GHK.2

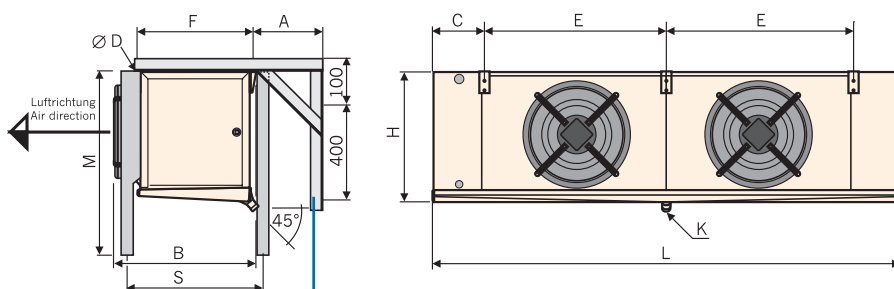

Wandkonsolen für Typen 045.2, 050.2
Стенная консоль для типов 045.2, 050.2

Deckenaufhänger

Крепежные элементы для крепления к потолку

Багрöße / Типоразмер
045 – 050

071 – 080 / 090

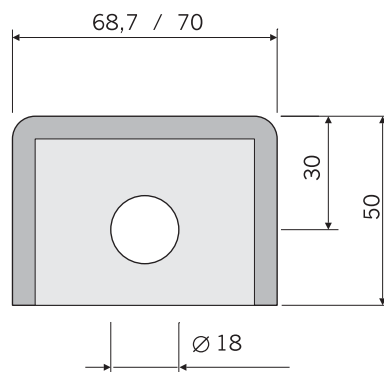
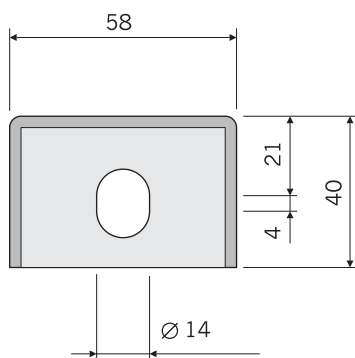

Fußplatte

Крепежные элементы (опорные ножки)

Багрöße / Типоразмер
045 – 090

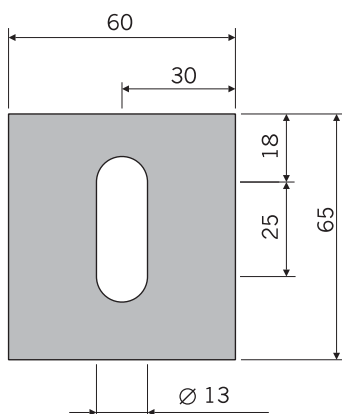

GHK.2 - 3 Ventilatoren - 3 вентилятора

Typ	Nennleistung Номинальная мощность NH_3 80 - 90% r. F.		Fläche Площадь поверхности	Luftvolumenstrom Объемный расход воздуха	Wurfweite ohne Streamer Длина струи без Streamer	Wurfweite mit Streamer Длина струи со Streamer	Schalldruck Уровень звукового давления	Anschlüsse Соединения				aufgenommene elektrische Leistung Потребляемая мощность $P_{el\ total}$	Anschlussklemmen optionale Ventilatorverkabelung Клеммные коробки для под- ключения вентиляторов (по запросу)	
	Typ	W						W	Kältemittel Хладагент		Heißgas Block ein Вход горячих паров в блок			Heißgas Wanne ein/aus Вход/выход горячих паров из поддона
									Ein Вход	Aus Выход				
045.2D/36-ANW	18190	13810	104,7	15750	18	40	67	21,3	33,7	21,3	21,3	1,47	1 × E	
045.2E/36-ANW	21030	15690	130,8	15000	18	40	67	21,3	33,7	21,3	21,3	1,49	1 × E	
045.2F/36-ANW	24630	18700	157,0	14520	18	40	67	21,3	42,4	33,7	33,7	1,52	1 × E	
050.2F/36-ANS	32710	24160	211,7	18960	22	46	67	21,3	42,4	26,9	26,9	1,61	1 × I	
050.2H/36-ANS	39970	29690	282,3	18120	22	46	67	21,3	48,3	26,9	26,9	1,64	1 × I	
071.2E/36-AND	51110	38200	319,9	34680	37	69	64	21,3	60,3	26,9	26,9	2,40	3 × G	
071.2F/36-AND	58870	44080	383,9	33570	37	69	64	21,3	60,3	26,9	26,9	2,43	3 × G	
071.2H/36-AND	70260	52830	511,8	31020	37	69	64	26,9	76,1	26,9	26,9	2,49	3 × G	
080.2E/36-AND	74620	56980	470,4	51840	45	81	73	26,9	76,1	26,9	26,9	4,07	3 × G	
080.2F/36-AND	87140	65890	564,5	50190	45	81	72	26,9	76,1	33,7	33,7	4,08	3 × G	
080.2H/36-AND	102650	78340	752,7	46860	45	81	72	33,7	88,9	33,7	33,7	4,13	3 × G	
090.2F/36-AND	122150	91310	762,1	72780	35	62	72	33,7	76,1	33,7	33,7	8,58	3 × G	
090.2H/36-AND	148300	111330	1016,2	68580	35	62	72	33,7	88,9	33,7	33,7	8,61	3 × G	
045.2E/38-ANW	18470	14030	100,4	15750	18	40	67	21,3	33,7	21,3	21,3	1,47	1 × E	
045.2F/38-ANW	21610	16000	120,5	15270	18	40	67	21,3	33,7	33,7	33,7	1,49	1 × E	
050.2F/38-ANS	28670	21580	162,5	19680	22	46	67	21,3	42,4	26,9	26,9	1,68	1 × I	
050.2H/38-ANS	35750	26960	216,7	18810	22	46	67	21,3	48,3	26,9	26,9	1,61	1 × I	
071.2E/38-AND	44640	34070	245,6	36240	37	69	64	21,3	60,3	26,9	26,9	2,36	3 × G	
071.2F/38-AND	51530	39310	294,7	35250	37	69	64	21,3	60,3	26,9	26,9	2,40	3 × G	
071.2H/38-AND	63410	48390	392,9	33000	37	69	64	26,9	76,1	26,9	26,9	2,45	3 × G	
080.2F/38-AND	75630	58340	433,4	52680	45	81	72	26,9	76,1	33,7	33,7	4,05	3 × G	
080.2H/38-AND	91930	67130	577,8	49350	45	81	72	26,9	76,1	33,7	33,7	4,10	3 × G	
080.2J/38-AND	106700	78410	722,3	47280	45	81	72	26,9	76,1	33,7	33,7	4,14	3 × G	
090.2H/38-AND	131450	101040	780,0	71940	35	62	72	33,7	88,9	33,7	33,7	8,64	3 × G	
090.2J/38-AND	151410	112960	975,1	68880	35	62	72	33,7	88,9	33,7	33,7	8,61	3 × G	
045.2E/310-ANW	16680	12810	82,2	16140	18	40	67	21,3	33,7	21,3	21,3	1,46	1 × E	
045.2F/310-ANW	19640	14770	98,6	15750	18	40	67	21,3	33,7	33,7	33,7	1,49	1 × E	
045.2H/310-ANW	24090	18610	131,5	14640	18	40	67	21,3	48,3	33,7	33,7	1,50	1 × E	
050.2H/310-ANS	32550	24820	177,3	19200	22	46	67	21,3	48,3	26,9	26,9	1,59	1 × I	
050.2J/310-ANS	37980	28360	221,7	18570	22	46	66	21,3	48,3	26,9	26,9	1,62	1 × I	
071.2F/310-AND	46360	35820	241,2	36240	37	69	64	21,3	60,3	26,9	26,9	2,36	3 × G	
071.2H/310-AND	57840	44580	321,5	33990	37	69	64	26,9	76,1	26,9	26,9	2,42	3 × G	
071.2J/310-AND	67610	51300	401,9	32430	37	69	64	26,9	76,1	26,9	26,9	2,46	3 × G	
080.2H/310-AND	84630	62870	472,9	50790	45	81	72	26,9	76,1	33,7	33,7	4,08	3 × G	
080.2J/310-AND	99380	74130	591,1	48720	45	81	72	26,9	76,1	33,7	33,7	4,11	3 × G	
090.2H/310-AND	119320	92690	638,4	73620	35	62	72	33,7	88,9	33,7	33,7	8,55	3 × G	
090.2J/310-AND	140190	106190	798,0	70830	35	62	72	33,7	88,9	33,7	33,7	8,58	3 × G	
045.2E/312-ANW	15100	11690	70,0	16500	18	40	67	21,3	33,7	21,3	21,3	1,44	1 × E	
045.2F/312-ANW	17880	13600	84,0	16020	18	40	67	21,3	33,7	33,7	33,7	1,46	1 × E	
045.2H/312-ANW	21970	17040	112,1	15060	18	40	67	21,3	48,3	33,7	33,7	1,49	1 × E	
050.2H/312-ANS	29570	22720	151,1	19440	22	46	67	21,3	48,3	26,9	26,9	1,56	1 × I	
050.2J/312-ANS	35110	26480	188,9	18900	22	46	66	21,3	48,3	26,9	26,9	1,61	1 × I	
071.2F/312-AND	42020	32680	205,5	36810	37	69	64	21,3	60,3	26,9	26,9	2,34	3 × G	
071.2H/312-AND	52640	40840	274,0	34680	37	69	64	26,9	76,1	26,9	26,9	2,40	3 × G	
071.2J/312-AND	62730	47980	342,5	33420	37	69	64	26,9	76,1	26,9	26,9	2,43	3 × G	
080.2H/312-AND	77680	58480	402,9	51840	45	81	72	26,9	76,1	33,7	33,7	4,07	3 × G	
080.2J/312-AND	92240	69580	503,6	49980	45	81	72	26,9	76,1	33,7	33,7	4,08	3 × G	
090.2H/312-AND	108650	83020	543,9	74730	35	62	72	33,7	76,1	33,7	33,7	8,52	3 × G	
090.2J/312-AND	129570	99130	679,9	72510	35	62	72	33,7	88,9	33,7	33,7	8,58	3 × G	

► Die Wurfweitenangabe stellt die Entfernung vom Gerät dar, bei der isotherm in einem idealen Raum noch eine Luftgeschwindigkeit von 0,5 m/s messbar ist. Die Eindringtiefe des Luftstroms in den Kühlraum ist von den örtlichen Gegebenheiten (Raumgeometrie, Einbauten, Luftabkühlung, Platzierung und Bereifung der Geräte, Beladung des Kühlraums) abhängig.

► Длина струи указана на таком расстоянии от аппарата, при котором скорость воздушного потока в идеальной камере составляет 0,5 м/с. Глубина проникновения воздушного потока в холодильную камеру зависит от местных условий (размеров камеры, технических особенностей аппарата, его размещения, толщины инея на ламелях воздухоохладителя и загрузки (штабелирования) холодильной камеры).

GHK.2 - 3 Ventilatoren - 3 вентилятора														
Typ	Nennleistung Номинальная мощность NH ₃ 80 - 90% r. F.		Fläche Площадь поверхности m ²	Luftvolumenstrom Объемный расход воздуха m ³ /h	Wurfweite ohne Streamer Длина струи без Streamer m	Wurfweite mit Streamer Длина струи со Streamer m	Schalldruck Уровень звукового давления dB(A)/3m	Anschlüsse Соединения				aufgenommene elektrische Leistung Потребляемая мощность P _{el} total kW	Anschlussklemmen optionale Ventilatorverkabelung Клеммы коробки для под- ключения вентиляторов (по запросу)	
	DTI = 8 K t _o = - 8 °C	DTI = 7 K t _o = - 25 °C						Kältemittel Хладагент		Heißgas Block ein Вход горячих паров в блок mm Ø	Heißgas Wanne ein/aus Вход/выход горячих паров из поддона mm Ø			
								Ein Вход mm Ø	Aus Выход mm Ø					
045.2D/36-ANX	17970	13630	104,7	15330	18	40	67	21,3	33,7	21,3	21,3	1,73	1 × E	
045.2E/36-ANX	20700	15450	130,8	14490	18	40	67	21,3	33,7	21,3	21,3	1,76	1 × E	
045.2F/36-ANX	23970	18210	157,0	13800	18	40	67	21,3	42,4	33,7	33,7	1,77	1 × E	
050.2F/36-ANJ	32990	24370	211,7	19290	22	46	65	21,3	42,4	26,9	26,9	1,71	1 × I	
050.2H/36-ANJ	40130	29810	282,3	18270	22	46	65	21,3	48,3	26,9	26,9	1,76	1 × I	
071.2E/36-ANJ	50530	37780	319,9	33840	37	69	72	21,3	60,3	26,9	26,9	2,06	3 × H	
071.2F/36-ANJ	58240	43620	383,9	32850	37	69	72	21,3	60,3	26,9	26,9	2,08	3 × H	
071.2H/36-ANJ	70260	52830	511,8	31020	37	69	72	26,9	76,1	26,9	26,9	2,10	3 × H	
080.2E/36-ANJ	74040	56510	470,4	51000	45	81	74	26,9	76,1	26,9	26,9	3,26	3 × H	
080.2F/36-ANJ	86760	65630	564,5	49770	45	81	73	26,9	76,1	33,7	33,7	3,29	3 × H	
080.2H/36-ANJ	102920	78560	752,7	47070	45	81	73	33,7	88,9	33,7	33,7	3,33	3 × H	
090.2F/36-ANJ	121750	91050	762,1	72300	35	62	71	33,7	76,1	33,7	33,7	7,74	3 × H	
090.2H/36-ANJ	151640	113710	1016,2	71400	35	62	71	33,7	88,9	33,7	33,7	7,83	3 × H	
045.2E/38-ANX	18250	13860	100,4	15330	18	40	67	21,3	33,7	21,3	21,3	1,73	1 × E	
045.2F/38-ANX	21280	15770	120,5	14760	18	40	67	21,3	33,7	33,7	33,7	1,76	1 × E	
050.2F/38-ANJ	28850	21730	162,5	19980	22	46	65	21,3	42,4	26,9	26,9	1,68	1 × I	
050.2H/38-ANJ	35990	27140	216,7	19050	22	46	65	21,3	48,3	26,9	26,9	1,73	1 × I	
071.2E/38-ANJ	43990	33570	245,6	35100	37	69	72	21,3	60,3	26,9	26,9	2,03	3 × H	
071.2F/38-ANJ	50810	38730	294,7	34260	37	69	72	21,3	60,3	26,9	26,9	2,06	3 × H	
071.2H/38-ANJ	62810	47930	392,9	32430	37	69	72	26,9	76,1	26,9	26,9	2,09	3 × H	
080.2F/38-ANJ	74750	57660	433,4	51420	45	81	73	26,9	76,1	33,7	33,7	3,26	3 × H	
080.2H/38-ANJ	91740	67000	577,8	49140	45	81	73	26,9	76,1	33,7	33,7	3,29	3 × H	
080.2J/38-ANJ	106700	78410	722,3	47280	45	81	73	26,9	76,1	33,7	33,7	3,33	3 × H	
090.2H/38-ANJ	133860	102860	780,0	74460	35	62	71	33,7	88,9	33,7	33,7	7,77	3 × H	
090.2J/38-ANJ	154520	115250	975,1	71670	35	62	71	33,7	88,9	33,7	33,7	7,83	3 × H	
045.2E/310-ANX	16530	12690	82,2	15810	18	40	67	21,3	33,7	21,3	21,3	1,73	1 × E	
045.2F/310-ANX	19360	14560	98,6	15270	18	40	67	21,3	33,7	33,7	33,7	1,74	1 × E	
045.2H/310-ANX	23590	18200	131,5	14070	18	40	67	21,3	48,3	33,7	33,7	1,77	1 × E	
050.2H/310-ANJ	32800	25040	177,3	19530	22	46	65	21,3	48,3	26,9	26,9	1,70	1 × I	
050.2J/310-ANJ	38280	28540	221,7	18810	22	46	64	21,3	48,3	26,9	26,9	1,73	1 × I	
071.2F/310-ANJ	45640	35170	241,2	34980	37	69	72	21,3	60,3	26,9	26,9	2,03	3 × H	
071.2H/310-ANJ	57170	44070	321,5	33270	37	69	72	26,9	76,1	26,9	26,9	2,07	3 × H	
071.2J/310-ANJ	67130	50940	401,9	32010	37	69	72	26,9	76,1	26,9	26,9	2,09	3 × H	
080.2H/310-ANJ	84160	62530	472,9	50190	45	81	73	26,9	76,1	33,7	33,7	3,28	3 × H	
080.2J/310-ANJ	99190	74000	591,1	48540	45	81	73	26,9	76,1	33,7	33,7	3,29	3 × H	
090.2H/310-ANJ	121140	94170	638,4	75870	35	62	71	33,7	88,9	33,7	33,7	7,74	3 × H	
090.2J/310-ANJ	142740	107970	798,0	73350	35	62	71	33,7	88,9	33,7	33,7	7,80	3 × H	
045.2E/312-ANX	14930	11550	70,0	16080	18	40	67	21,3	33,7	21,3	21,3	1,72	1 × E	
045.2F/312-ANX	17720	13470	84,0	15690	18	40	67	21,3	33,7	33,7	33,7	1,73	1 × E	
045.2H/312-ANX	21580	16710	112,1	14520	18	40	67	21,3	48,3	33,7	33,7	1,76	1 × E	
050.2H/312-ANJ	29860	22960	151,1	19830	22	46	65	21,3	48,3	26,9	26,9	1,68	1 × I	
050.2J/312-ANJ	35400	26690	188,9	19200	22	46	64	21,3	48,3	26,9	26,9	1,71	1 × I	
071.2F/312-ANJ	41270	32100	205,5	35520	37	69	72	21,3	60,3	26,9	26,9	2,03	3 × H	
071.2H/312-ANJ	52010	40340	274,0	33840	37	69	72	26,9	76,1	26,9	26,9	2,06	3 × H	
071.2J/312-ANJ	62050	47460	342,5	32700	37	69	72	26,9	76,1	26,9	26,9	2,09	3 × H	
080.2H/312-ANJ	77140	58050	402,9	51000	45	81	73	26,9	76,1	33,7	33,7	3,26	3 × H	
080.2J/312-ANJ	91850	69290	503,6	49560	45	81	73	26,9	76,1	33,7	33,7	3,29	3 × H	
090.2H/312-ANJ	110450	84570	543,9	77580	35	62	71	33,7	76,1	33,7	33,7	7,71	3 × H	
090.2J/312-ANJ	131770	100950	679,9	75030	35	62	71	33,7	88,9	33,7	33,7	7,74	3 × H	

► Die Wurfweitenangabe stellt die Entfernung vom Gerät dar, bei der isotherm in einem idealen Raum noch eine Luftgeschwindigkeit von 0,5 m/s messbar ist. Die Eindringtiefe des Luftstroms in den Kühlraum ist von den örtlichen Gegebenheiten (Raumgeometrie, Einbauten, Luftabkühlung, Platzierung und Bereifung der Geräte, Beladung des Kühlraums) abhängig.

► Длина струи указана на таком расстоянии от аппарата, при котором скорость воздушного потока в идеальной камере составляет 0,5 м/с. Глубина проникновения воздушного потока в холодильную камеру зависит от местных условий (размеров камеры, технических особенностей аппарата, его размещения, толщины инея на ламелях воздухоохладителя и загрузки (штабелирования) холодильной камеры).

GHK.2 - 3 Ventilatoren - 3 вентилятора

Typ	Rohrvolumen Объем трубы	Nettogewicht Вес нетто	Abmessungen *mit Wasserabtaubrause + 100 mm Размеры *с водораспылителем + 100 mm									Ablauf G-Gewinde flachdich- tend Штуцер слива на резьбе с герметич- ной про- кладкой DIN-ISO 228-1	
			L	B	*	E	F	C	*	S	A		
Тип	l	kg	mm	mm	mm	mm	mm	mm	mm	mm	mm	mm	K
045.2D/36-...	41,4	397,4	3236	745	678	890	548	287	970	700	500	G1¼	
045.2E/36-...	51,7	464,6	3236	745	678	890	548	287	970	700	500	G1¼	
045.2F/36-...	62,1	553,8	3236	895	685	890	698	287	970	850	500	G1¼	
050.2F/36-...	81,7	698,7	3566	864	806	1000	698	287	1070	850	550	G1¼	
050.2H/36-...	108,9	875,7	3566	864	806	1000	698	287	1070	850	550	G1¼	
071.2E/36-...	116,8	1080,1	4815	906	1041	1360	715	375	1357	883	700	G2	
071.2F/36-...	140,2	1270,7	4815	1056	1048	1360	865	375	1357	1033	700	G2	
071.2H/36-...	186,9	1597,8	4815	1056	1048	1360	865	375	1357	1033	700	G2	
080.2E/36-...	167,7	1531,9	5535	912	1281	1600	715	375	1657	883	700	G2	
080.2F/36-...	201,3	1812,8	5535	1062	1289	1600	865	375	1657	1033	700	G2	
080.2H/36-...	268,4	2299,7	5535	1062	1289	1600	865	375	1657	1033	700	G2	
090.2F/36-...	267,6	2552,9	6280	1140	1568	1800	888	444	1947	1058	900	G2	
090.2H/36-...	356,8	3198,2	6280	1140	1568	1800	888	444	1947	1058	900	G2	
045.2E/38-...	51,7	402,6	3236	745	678	890	548	287	970	700	500	G1¼	
045.2F/38-...	62,1	479,4	3236	895	685	890	698	287	970	850	500	G1¼	
050.2F/38-...	81,7	598,4	3566	864	806	1000	698	287	1070	850	550	G1¼	
050.2H/38-...	108,9	742,0	3566	864	806	1000	698	287	1070	850	550	G1¼	
071.2E/38-...	116,8	928,5	4815	906	1041	1360	715	375	1357	883	700	G2	
071.2F/38-...	140,2	1088,8	4815	1056	1048	1360	865	375	1357	1033	700	G2	
071.2H/38-...	186,9	1355,2	4815	1056	1048	1360	865	375	1357	1033	700	G2	
080.2F/38-...	201,3	1545,2	5535	1062	1289	1600	865	375	1657	1033	700	G2	
080.2H/38-...	268,4	1942,9	5535	1062	1289	1600	865	375	1657	1033	700	G2	
080.2J/38-...	335,5	2355,5	5535	1162	1294	1600	965	375	1657	1133	700	G2	
090.2H/38-...	356,8	2716,6	6280	1140	1568	1800	888	444	1947	1058	900	G2	
090.2J/38-...	446,0	3270,9	6280	1240	1573	1800	988	444	1947	1160	900	G2	
045.2E/310-...	51,7	365,4	3236	745	678	890	548	287	970	700	500	G1¼	
045.2F/310-...	62,1	434,7	3236	895	685	890	698	287	970	850	500	G1¼	
045.2H/310-...	82,8	531,0	3236	895	685	890	698	287	970	850	500	G1¼	
050.2H/310-...	108,9	661,7	3566	864	806	1000	698	287	1070	850	550	G1¼	
050.2J/310-...	136,1	812,3	3566	979	813	1000	813	287	1070	965	550	G1¼	
071.2F/310-...	140,2	979,6	4815	1056	1048	1360	865	375	1357	1033	700	G2	
071.2H/310-...	186,9	1209,7	4815	1056	1048	1360	865	375	1357	1033	700	G2	
071.2J/310-...	233,6	1472,3	4815	1156	1054	1360	965	375	1357	1133	700	G2	
080.2H/310-...	268,4	1728,9	5535	1062	1289	1600	865	375	1657	1033	700	G2	
080.2J/310-...	335,5	2087,9	5535	1162	1294	1600	965	375	1657	1133	700	G2	
090.2H/310-...	356,8	2427,6	6280	1140	1568	1800	888	444	1947	1058	900	G2	
090.2J/310-...	446,0	2909,7	6280	1240	1573	1800	988	444	1947	1160	900	G2	
045.2E/312-...	51,7	340,6	3236	745	678	890	548	287	970	700	500	G1¼	
045.2F/312-...	62,1	405,0	3236	895	685	890	698	287	970	850	500	G1¼	
045.2H/312-...	82,8	491,3	3236	895	685	890	698	287	970	850	500	G1¼	
050.2H/312-...	108,9	608,2	3566	864	806	1000	698	287	1070	850	550	G1¼	
050.2J/312-...	136,1	738,2	3566	979	813	1000	813	287	1070	965	550	G1¼	
071.2F/312-...	140,2	906,8	4815	1056	1048	1360	865	375	1357	1033	700	G2	
071.2H/312-...	186,9	1112,6	4815	1056	1048	1360	865	375	1357	1033	700	G2	
071.2J/312-...	233,6	1351,0	4815	1156	1054	1360	965	375	1357	1133	700	G2	
080.2H/312-...	268,4	1586,2	5535	1062	1289	1600	865	375	1657	1033	700	G2	
080.2J/312-...	335,5	1909,6	5535	1162	1294	1600	965	375	1657	1133	700	G2	
090.2H/312-...	356,8	2235,0	6280	1140	1568	1800	888	444	1947	1058	900	G2	
090.2J/312-...	446,0	2668,9	6280	1240	1573	1800	988	444	1947	1160	900	G2	

Maßskizze GHK.2

Схема размеров GHK.2

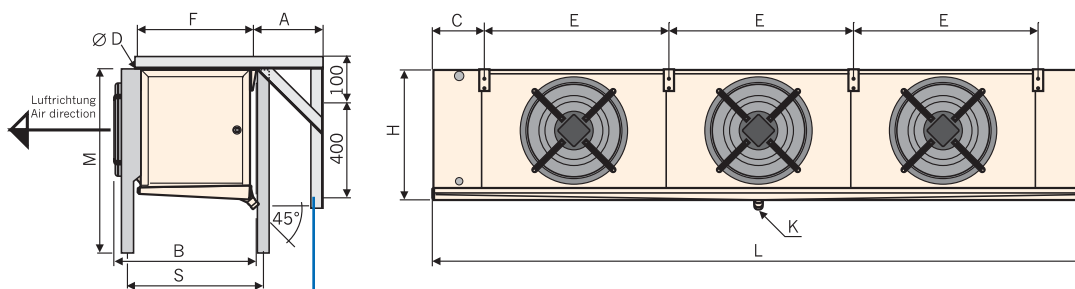

Wandkonsolen für Typen 045.2, 050.2
Стенная консоль для типов 045.2, 050.2

Deckenaufhänger

Крепежные элементы для крепления к потолку

Багрöße / Типоразмер
045 – 050

071 – 080 / 090

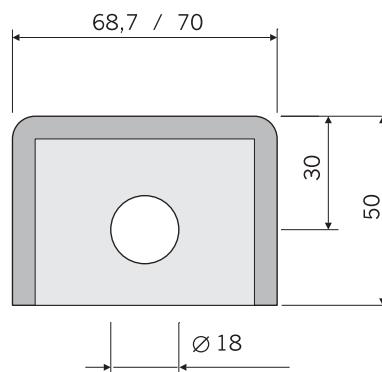
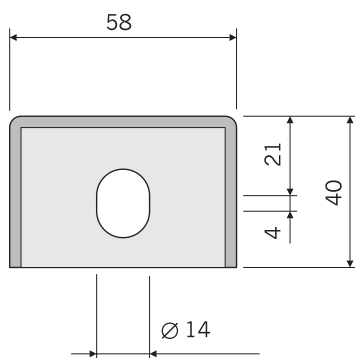

Fußplatte

Крепежные элементы (опорные ножки)

Багрöße / Типоразмер
045 – 090

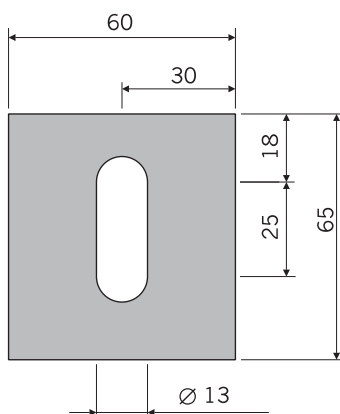

GHK.2 - 4 Ventilatoren - 4 вентилятора

Typ Тип	Nennleistung Номинальная мощность NH_3 80 - 90% r. F.		Fläche Площадь поверхности m^2	Luftvolumenstrom Объемный расход воздуха m^3/h	Wurfweite ohne Streamer Длина струи без Streamer m	Wurfweite mit Streamer Длина струи со Streamer m	Schalldruck Уровень звукового давления $dB(A)/3m$	Anschlüsse Соединения				aufgenommene elektrische Leistung Потребляемая мощность $P_{el\ total}$ kW	Anschlussklemmen optionale Ventilatorverkabelung Клеммные коробки для подключения вентиляторов (по запросу)
	DT1 = 8 K $t_o = -8 °C$	DT1 = 7 K $t_o = -25 °C$						Kältemittel Хладагент		Heißgas Block ein Вход горячих паров в блок $mm \ Ø$	Heißgas Wanne ein/aus Вход/выход горячих паров из поддона $mm \ Ø$		
								Ein Вход $mm \ Ø$	Aus Выход $mm \ Ø$				
045.2D/46-ANW	24140	17730	139,6	21000	19	42	67	21,3	33,7	42,4	42,4	1,96	1 × E
045.2E/46-ANW	28040	21190	174,5	20000	19	42	67	21,3	42,4	42,4	42,4	1,99	1 × E
045.2F/46-ANW	32950	24330	209,3	19360	19	42	67	21,3	42,4	42,4	42,4	2,02	1 × E
050.2F/46-ANS	43060	32910	282,3	25280	23	48	67	21,3	60,3	26,9	26,9	2,14	1 × I
050.2H/46-ANS	52300	39920	376,4	24160	23	48	67	26,9	76,1	26,9	26,9	2,18	1 × I
071.2E/46-AND	67920	51560	426,5	46240	38	72	65	26,9	76,1	26,9	26,9	3,20	4 × G
071.2F/46-AND	78530	58830	511,8	44760	38	72	64	26,9	76,1	26,9	26,9	3,24	4 × G
071.2H/46-AND	92140	67030	682,5	41360	38	72	64	26,9	76,1	26,9	26,9	3,32	4 × G
080.2E/46-AND	101150	75730	627,3	69120	47	84	73	26,9	76,1	33,7	33,7	5,42	4 × G
080.2F/46-AND	116540	87330	752,7	66920	47	84	73	33,7	76,1	33,7	33,7	5,44	4 × G
080.2H/46-AND	139930	105310	1003,6	62480	47	84	73	33,7	88,9	33,7	33,7	5,50	4 × G
090.2F/46-AND	162700	122970	1016,2	97040	36	65	72	42,4	114,3	33,7	33,7	11,44	4 × G
090.2H/46-AND	197020	149170	1354,9	91440	36	65	72	42,4	114,3	33,7	33,7	11,48	4 × G
045.2E/48-ANW	24550	18830	133,9	21000	19	42	67	21,3	42,4	42,4	42,4	1,96	1 × E
045.2F/48-ANW	29050	21840	160,7	20360	19	42	67	21,3	42,4	42,4	42,4	1,98	1 × E
050.2F/48-ANS	37320	28780	216,7	26240	23	48	67	21,3	60,3	26,9	26,9	2,24	1 × I
050.2H/48-ANS	46560	33790	288,9	25080	23	48	67	21,3	48,3	26,9	26,9	2,15	1 × I
071.2E/48-AND	58910	45520	327,4	48320	38	72	65	26,9	76,1	26,9	26,9	3,14	4 × G
071.2F/48-AND	68630	52430	392,9	47000	38	72	64	26,9	76,1	26,9	26,9	3,20	4 × G
071.2H/48-AND	83930	62210	523,9	44000	38	72	64	26,9	76,1	26,9	26,9	3,26	4 × G
080.2H/48-AND	101400	77770	577,8	70240	47	84	73	33,7	76,1	33,7	33,7	5,40	4 × G
080.2H/48-AND	124970	95880	770,4	65800	47	84	73	33,7	88,9	33,7	33,7	5,46	4 × G
080.2J/48-AND	143820	110200	963,0	63040	47	84	73	42,4	114,3	42,4	42,4	5,52	4 × G
090.2H/48-AND	174070	134850	1040,1	95920	36	65	72	42,4	114,3	33,7	33,7	11,52	4 × G
090.2J/48-AND	203170	154900	1300,1	91840	36	65	72	42,4	114,3	42,4	42,4	11,48	4 × G
045.2E/410-ANW	22090	17130	109,6	21520	19	42	67	21,3	42,4	42,4	42,4	1,94	1 × E
045.2F/410-ANW	26300	20030	131,5	21000	19	42	67	21,3	42,4	42,4	42,4	1,98	1 × E
045.2H/410-ANW	32700	24950	175,4	19520	19	42	67	21,3	48,3	42,4	42,4	2,00	1 × E
050.2H/410-ANS	42750	31550	236,4	25600	23	48	67	21,3	48,3	26,9	26,9	2,12	1 × I
050.2J/410-ANS	50940	38550	295,5	24760	23	48	67	21,3	60,3	26,9	26,9	2,16	1 × I
071.2F/410-AND	61830	47790	321,5	48320	38	72	64	26,9	76,1	26,9	26,9	3,14	4 × G
071.2H/410-AND	77180	57930	428,7	45320	38	72	64	26,9	76,1	26,9	26,9	3,22	4 × G
071.2J/410-AND	90020	67830	535,9	43240	38	72	64	26,9	76,1	33,7	33,7	3,28	4 × G
080.2H/410-AND	113800	88240	630,5	67720	47	84	73	33,7	88,9	33,7	33,7	5,44	4 × G
080.2J/410-AND	132970	102800	788,1	64960	47	84	73	42,4	114,3	42,4	42,4	5,48	4 × G
090.2H/410-AND	158900	120190	851,2	98160	36	65	72	33,7	88,9	33,7	33,7	11,40	4 × G
090.2J/410-AND	187470	144570	1063,9	94440	36	65	72	42,4	114,3	42,4	42,4	11,44	4 × G
045.2E/412-ANW	20080	15110	93,4	22000	19	42	67	21,3	33,7	42,4	42,4	1,92	1 × E
045.2F/412-ANW	23860	18340	112,1	21360	19	42	67	21,3	42,4	42,4	42,4	1,95	1 × E
045.2H/412-ANW	29960	23010	149,4	20080	19	42	67	21,3	48,3	42,4	42,4	1,99	1 × E
050.2H/412-ANS	39160	29260	201,4	25920	23	48	67	21,3	48,3	26,9	26,9	2,08	1 × I
050.2J/412-ANS	46930	35860	251,8	25200	23	48	67	21,3	60,3	26,9	26,9	2,14	1 × I
071.2F/412-AND	56140	42630	274,0	49080	38	72	64	21,3	60,3	26,9	26,9	3,12	4 × G
071.2H/412-AND	70600	53650	365,3	46240	38	72	64	26,9	76,1	26,9	26,9	3,20	4 × G
071.2J/412-AND	83570	63650	456,6	44560	38	72	64	26,9	76,1	33,7	33,7	3,24	4 × G
080.2H/412-AND	103610	80750	537,2	69120	47	84	73	33,7	88,9	33,7	33,7	5,42	4 × G
080.2J/412-AND	122540	95390	671,5	66640	47	84	73	42,4	114,3	42,4	42,4	5,44	4 × G
090.2H/412-AND	144930	110920	725,2	99640	36	65	72	33,7	88,9	33,7	33,7	11,36	4 × G
090.2J/412-AND	172790	132410	906,5	96680	36	65	72	42,4	114,3	42,4	42,4	11,44	4 × G

► Die Wurfweitenangabe stellt die Entfernung vom Gerät dar, bei der isotherm in einem idealen Raum noch eine Luftgeschwindigkeit von 0,5 m/s messbar ist. Die Eindringtiefe des Luftstroms in den Kühlraum ist von den örtlichen Gegebenheiten (Raumgeometrie, Einbauten, Luftabkühlung, Platzierung und Bereifung der Geräte, Beladung des Kühlraums) abhängig.

► Длина струи указана на таком расстоянии от аппарата, при котором скорость воздушного потока в идеальной камере составляет 0,5 м/с. Глубина проникновения воздушного потока в холодильную камеру зависит от местных условий (размеров камеры, технических особенностей аппарата, его размещения, толщины инея на ламелях воздухоохладителя и загрузки (штабелирования) холодильной камеры).

GHK.2 - 4 Ventilatoren - 4 вентилятора													
Typ	Nennleistung Номинальная мощность NH ₃ 80 - 90% r. F.		Fläche Площадь поверхности m ²	Luftvolumenstrom Объемный расход воздуха m ³ /h	Wurfweite ohne Streamer Длина струи без Streamer m	Wurfweite mit Streamer Длина струи со Streamer m	Schalldruck Уровень звукового давления dB(A)/3m	Anschlüsse Соединения				aufgenommene elektrische Leistung Потребляемая мощность P _{el} total kW	Anschlussklemmen optionale Ventilatorverkabelung Клеммы коробки для подключения вентиляторов (по запросу)
	DTI = 8 K t _o = - 8 °C	DTI = 7 K t _o = - 25 °C						Kältemittel Хладагент		Heißgas Block ein Вход горячих паров в блок mm Ø	Heißgas Wanne ein/aus Вход/выход горячих паров из поддона mm Ø		
								Ein Вход mm Ø	Aus Выход mm Ø				
045.2D/46-ANX	23850	17540	139,6	20440	19	42	67	21,3	33,7	42,4	42,4	2,31	1 × E
045.2E/46-ANX	27590	20860	174,5	19320	19	42	67	21,3	42,4	42,4	42,4	2,34	1 × E
045.2F/46-ANX	32150	23770	209,3	18400	19	42	67	21,3	42,4	42,4	42,4	2,36	1 × E
050.2F/46-ANJ	43440	33200	282,3	25720	23	48	65	21,3	60,3	26,9	26,9	2,28	1 × I
050.2H/46-ANJ	52560	40120	376,4	24360	23	48	65	26,9	76,1	26,9	26,9	2,34	1 × I
071.2E/46-ANJ	67080	50930	426,5	45120	38	72	73	26,9	76,1	26,9	26,9	2,74	4 × H
071.2F/46-ANJ	77680	58210	511,8	43800	38	72	72	26,9	76,1	26,9	26,9	2,77	4 × H
071.2H/46-ANJ	92140	67030	682,5	41360	38	72	72	26,9	76,1	26,9	26,9	2,80	4 × H
080.2E/46-ANJ	100420	75130	627,3	68000	47	84	74	26,9	76,1	33,7	33,7	4,34	4 × H
080.2F/46-ANJ	116040	87010	752,7	66360	47	84	74	33,7	76,1	33,7	33,7	4,38	4 × H
080.2H/46-ANJ	140270	105570	1003,6	62760	47	84	74	33,7	88,9	33,7	33,7	4,44	4 × H
090.2F/46-ANJ	162220	122640	1016,2	96400	36	65	71	42,4	114,3	33,7	33,7	10,32	4 × H
090.2H/46-ANJ	201620	152770	1354,9	95200	36	65	71	42,4	114,3	33,7	33,7	10,44	4 × H
045.2E/48-ANX	24240	18590	133,9	20440	19	42	67	21,3	42,4	42,4	42,4	2,31	1 × E
045.2F/48-ANX	28560	21500	160,7	19680	19	42	67	21,3	42,4	42,4	42,4	2,34	1 × E
050.2F/48-ANJ	37590	29010	216,7	26640	23	48	65	21,3	60,3	26,9	26,9	2,24	1 × I
050.2H/48-ANJ	46840	33970	288,9	25400	23	48	65	21,3	48,3	26,9	26,9	2,30	1 × I
071.2E/48-ANJ	58050	44820	327,4	46800	38	72	73	26,9	76,1	26,9	26,9	2,71	4 × H
071.2F/48-ANJ	67790	51680	392,9	45680	38	72	72	26,9	76,1	26,9	26,9	2,74	4 × H
071.2H/48-ANJ	83210	61710	523,9	43240	38	72	72	26,9	76,1	26,9	26,9	2,78	4 × H
080.2F/48-ANJ	100170	76840	577,8	68560	47	84	74	33,7	76,1	33,7	33,7	4,34	4 × H
080.2H/48-ANJ	124720	95650	770,4	65520	47	84	74	33,7	88,9	33,7	33,7	4,38	4 × H
080.2J/48-ANJ	143820	110200	963,0	63040	47	84	74	42,4	114,3	42,4	42,4	4,44	4 × H
090.2H/48-ANJ	177300	137450	1040,1	99280	36	65	71	42,4	114,3	33,7	33,7	10,36	4 × H
090.2J/48-ANJ	207660	158200	1300,1	95660	36	65	71	42,4	114,3	42,4	42,4	10,44	4 × H
045.2E/410-ANX	21880	16940	109,6	21080	19	42	67	21,3	42,4	42,4	42,4	2,30	1 × E
045.2F/410-ANX	25920	19740	131,5	20360	19	42	67	21,3	42,4	42,4	42,4	2,32	1 × E
045.2H/410-ANX	32050	24440	175,4	18760	19	42	67	21,3	48,3	42,4	42,4	2,36	1 × E
050.2H/410-ANJ	43100	31790	236,4	26040	23	48	65	21,3	48,3	26,9	26,9	2,27	1 × I
050.2J/410-ANJ	51300	38820	295,5	25080	23	48	65	21,3	60,3	26,9	26,9	2,31	1 × I
071.2F/410-ANJ	60850	46970	321,5	46640	38	72	72	26,9	76,1	26,9	26,9	2,71	4 × H
071.2H/410-ANJ	76360	57340	428,7	44360	38	72	72	26,9	76,1	26,9	26,9	2,76	4 × H
071.2J/410-ANJ	89400	67360	535,9	42680	38	72	72	26,9	76,1	33,7	33,7	2,78	4 × H
080.2H/410-ANJ	113110	87670	630,5	66920	47	84	74	33,7	88,9	33,7	33,7	4,37	4 × H
080.2J/410-ANJ	132550	102580	788,1	64720	47	84	74	42,4	114,3	42,4	42,4	4,38	4 × H
090.2H/410-ANJ	161210	121720	851,2	101160	36	65	71	33,7	88,9	33,7	33,7	10,32	4 × H
090.2J/410-ANJ	190900	147330	1063,9	97800	36	65	71	42,4	114,3	42,4	42,4	10,40	4 × H
045.2E/412-ANX	19850	14950	93,4	21440	19	42	67	21,3	33,7	42,4	42,4	2,29	1 × E
045.2F/412-ANX	23630	18160	112,1	20920	19	42	67	21,3	42,4	42,4	42,4	2,30	1 × E
045.2H/412-ANX	29400	22580	149,4	19360	19	42	67	21,3	48,3	42,4	42,4	2,34	1 × E
050.2H/412-ANJ	39480	29520	201,4	26440	23	48	65	21,3	48,3	26,9	26,9	2,24	1 × I
050.2J/412-ANJ	47340	36160	251,8	25600	23	48	65	21,3	60,3	26,9	26,9	2,28	1 × I
071.2F/412-ANJ	55290	41920	274,0	47360	38	72	72	21,3	60,3	26,9	26,9	2,71	4 × H
071.2H/412-ANJ	69750	52990	365,3	45120	38	72	72	26,9	76,1	26,9	26,9	2,74	4 × H
071.2J/412-ANJ	82690	62930	456,6	43600	38	72	72	26,9	76,1	33,7	33,7	2,78	4 × H
080.2H/412-ANJ	102710	80010	537,2	68000	47	84	74	33,7	88,9	33,7	33,7	4,34	4 × H
080.2J/412-ANJ	122060	94980	671,5	66080	47	84	74	42,4	114,3	42,4	42,4	4,38	4 × H
090.2H/412-ANJ	147330	112790	725,2	103440	36	65	71	33,7	88,9	33,7	33,7	10,28	4 × H
090.2J/412-ANJ	175820	136730	906,5	100040	36	65	71	42,4	114,3	42,4	42,4	10,32	4 × H

► Die Wurfweitenangabe stellt die Entfernung vom Gerät dar, bei der isotherm in einem idealen Raum noch eine Luftgeschwindigkeit von 0,5 m/s messbar ist. Die Eindringtiefe des Luftstroms in den Kühlraum ist von den örtlichen Gegebenheiten (Raumgeometrie, Einbauten, Luftabkühlung, Platzierung und Bereifung der Geräte, Beladung des Kühlraums) abhängig.

► Длина струи указана на таком расстоянии от аппарата, при котором скорость воздушного потока в идеальной камере составляет 0,5 м/с. Глубина проникновения воздушного потока в холодильную камеру зависит от местных условий (размеров камеры, технических особенностей аппарата, его размещения, толщины инея на ламелях воздухоохладителя и загрузки (штабелирования) холодильной камеры).

GHK.2 - 4 Ventilatoren - 4 вентилятора

Typ	Rohrvolumen Объем трубы	Nettogewicht Вес нетто	Abmessungen *mit Wasserabtaubrause + 100 mm Размеры *с водораспылителем + 100 mm									Ablauf G-Gewinde flachdich- tend Штуцер слива на резьбе с герметич- ной про- кладкой DIN-ISO 228-1	
			L	B	*	E	F	C	*	S	A		
Тип	l	kg	mm	mm	mm	mm	mm	mm	mm	mm	mm	mm	K
045.2D/46-...	55,2	519,3	4126	745	678	890	548	287	970	700	500	G1¼	
045.2E/46-...	69,0	607,4	4126	745	678	890	548	287	970	700	500	G1¼	
045.2F/46-...	82,8	722,8	4126	895	685	890	698	287	970	850	500	G1¼	
050.2F/46-...	108,9	915,3	4566	864	806	1000	698	287	1070	850	550	G1¼	
050.2H/46-...	145,2	1156,1	4566	864	806	1000	698	287	1070	850	550	G1¼	
071.2E/46-...	155,8	1428,2	6175	906	1041	1360	715	375	1357	883	700	G2	
071.2F/46-...	186,9	1683,3	6175	1056	1048	1360	865	375	1357	1033	700	G2	
071.2H/46-...	249,2	2124,6	6175	1056	1048	1360	865	375	1357	1033	700	G2	
080.2E/46-...	223,7	2020,3	7135	912	1281	1600	715	375	1657	883	700	G2	
080.2F/46-...	268,4	2389,5	7135	1062	1289	1600	865	375	1657	1033	700	G2	
080.2H/46-...	357,9	3033,8	7135	1062	1289	1600	865	375	1657	1033	700	G2	
090.2F/46-...	356,8	3369,6	8080	1140	1568	1800	888	444	1947	1058	900	G2	
090.2H/46-...	475,8	4227,7	8080	1140	1568	1800	888	444	1947	1058	900	G2	
045.2E/48-...	69,0	524,7	4126	745	678	890	548	287	970	700	500	G1¼	
045.2F/48-...	82,8	623,5	4126	895	685	890	698	287	970	850	500	G1¼	
050.2F/48-...	108,9	781,5	4566	864	806	1000	698	287	1070	850	550	G1¼	
050.2H/48-...	145,2	977,7	4566	864	806	1000	698	287	1070	850	550	G1¼	
071.2E/48-...	155,8	1226,1	6175	906	1041	1360	715	375	1357	883	700	G2	
071.2F/48-...	186,9	1440,7	6175	1056	1048	1360	865	375	1357	1033	700	G2	
071.2H/48-...	249,2	1801,2	6175	1056	1048	1360	865	375	1357	1033	700	G2	
080.2F/48-...	268,4	2032,7	7135	1062	1289	1600	865	375	1657	1033	700	G2	
080.2H/48-...	357,9	2558,1	7135	1062	1289	1600	865	375	1657	1033	700	G2	
080.2J/48-...	447,3	3104,5	7135	1162	1294	1600	965	375	1657	1133	700	G2	
090.2H/48-...	475,8	3585,5	8080	1140	1568	1800	888	444	1947	1058	900	G2	
090.2J/48-...	594,7	4317,1	8080	1240	1573	1800	988	444	1947	1160	900	G2	
045.2E/410-...	69,0	475,1	4126	745	678	890	548	287	970	700	500	G1¼	
045.2F/410-...	82,8	564,0	4126	895	685	890	698	287	970	850	500	G1¼	
045.2H/410-...	110,4	687,9	4126	895	685	890	698	287	970	850	500	G1¼	
050.2H/410-...	145,2	870,7	4566	864	806	1000	698	287	1070	850	550	G1¼	
050.2J/410-...	181,5	1069,3	4566	979	813	1000	813	287	1070	965	550	G1¼	
071.2F/410-...	186,9	1295,1	6175	1056	1048	1360	865	375	1357	1033	700	G2	
071.2H/410-...	249,2	1607,1	6175	1056	1048	1360	865	375	1357	1033	700	G2	
071.2J/410-...	311,5	1945,0	6175	1156	1054	1360	965	375	1357	1133	700	G2	
080.2H/410-...	357,9	2272,7	7135	1062	1289	1600	865	375	1657	1033	700	G2	
080.2J/410-...	447,3	2747,7	7135	1162	1294	1600	965	375	1657	1133	700	G2	
090.2H/410-...	475,8	3200,2	8080	1140	1568	1800	888	444	1947	1058	900	G2	
090.2J/410-...	594,7	3834,8	8080	1240	1573	1800	988	444	1947	1160	900	G2	
045.2E/412-...	69,0	442,0	4126	745	678	890	548	287	970	700	500	G1¼	
045.2F/412-...	82,8	524,3	4126	895	685	890	698	287	970	850	500	G1¼	
045.2H/412-...	110,4	635,0	4126	895	685	890	698	287	970	850	500	G1¼	
050.2H/412-...	145,2	799,3	4566	864	806	1000	698	287	1070	850	550	G1¼	
050.2J/412-...	181,5	980,1	4566	979	813	1000	813	287	1070	965	550	G1¼	
071.2F/412-...	186,9	1198,1	6175	1056	1048	1360	865	375	1357	1033	700	G2	
071.2H/412-...	249,2	1477,7	6175	1056	1048	1360	865	375	1357	1033	700	G2	
071.2J/412-...	311,5	1783,3	6175	1156	1054	1360	965	375	1357	1133	700	G2	
080.2H/412-...	357,9	2082,5	7135	1062	1289	1600	865	375	1657	1033	700	G2	
080.2J/412-...	447,3	2509,9	7135	1162	1294	1600	965	375	1657	1133	700	G2	
090.2H/412-...	475,8	2943,4	8080	1140	1568	1800	888	444	1947	1058	900	G2	
090.2J/412-...	594,7	3513,7	8080	1240	1573	1800	988	444	1947	1160	900	G2	

Maßskizze GHK.2

Схема размеров GHK.2

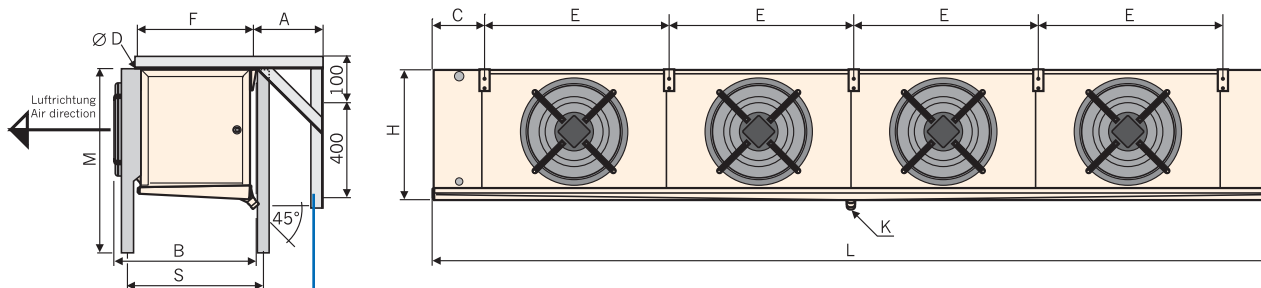

Wandkonsolen für Typen 045.2, 050.2
Стенная консоль для типов 045.2, 050.2

Deckenaufhänger

Крепежные элементы для крепления к потолку

Багрöße / Типоразмер
045 – 050

071 – 080 / 090

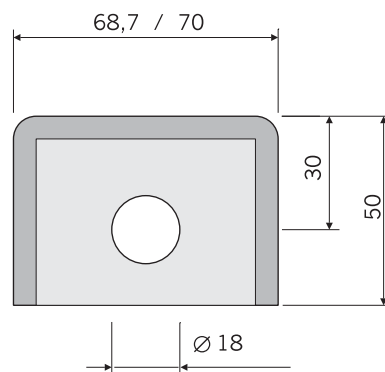
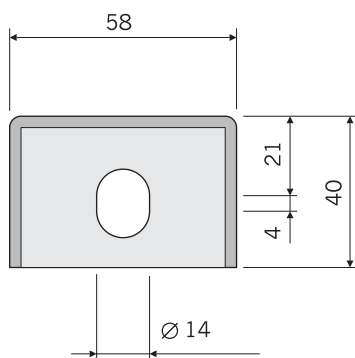

Fußplatte

Крепежные элементы (опорные ножки)

Багрöße / Типоразмер
045 – 090

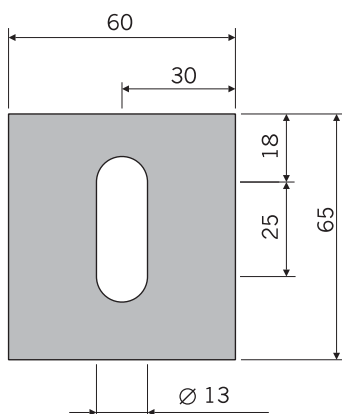

GHK.2 - Daten je Ventilator 50 Hz GHK.2 - Технические данные вентиляторов 50 Гц

		Motordaten je Ventilator (Nennwerte)				
		Технические данные вентилятора (номинальные значения)				
Typ	Ventilator	Anzahl Phase / Spannung / Frequenz	Drehzahl	Typenschildangaben	Stromstärke	Schalleistungspegel
Тип	Вентилятор	Количество фаз / напряжение / частота	Число оборотов	Тех.данные на шильдике	Сила тока	Уровень звукового давления
	Ø	~ / V / Hz	min ⁻¹	W	A	dB(A)
045.2...	450	1 / 230 / 50	1360	475	2,2	78
050.2...	500	3 / 400 / 50	1410	620	1,85	78
071.2...	710	3 / 400 / 50	900	880	1,65	77
080.2...	800	3 / 400 / 50	890	1400	2,7	86
090.2...	900	3 / 400 / 50	770	2800	5,1	86

GHK.2 - Daten je Ventilator 60 Hz GHK.2 - Технические данные вентиляторов 60 Гц

		Motordaten je Ventilator (Nennwerte)				
		Технические данные вентилятора (номинальные значения)				
Typ	Ventilator	Anzahl Phase / Spannung / Frequenz	Drehzahl	Typenschildangaben	Stromstärke	Schalleistungspegel
Тип	Вентилятор	Количество фаз / напряжение / частота	Число оборотов	Тех.данные на шильдике	Сила тока	Уровень звукового давления
	Ø	~ / V / Hz	min ⁻¹	W	A	dB(A)
045.2...	450	1 / 230 / 60	1300	600	2,76	78
050.2...	500	3 / 400 / 60	1300	700	1,25	76
071.2...	710	3 / 400 / 60	1150	700	1,7	85
080.2...	800	3 / 400 / 60	1050	1150	2,2	87
090.2...	900	3 / 400 / 60	770	2700	4,9	85

Anschlusschema Ventilator

Схемы подсоединений Вентилятор

Ventilator (*Werkseitige Verkabelung optional) / Вентилятор (*прокладка кабеля в клеммную коробку по запросу)

Anschluss Typ E Подключение Типа E

für Baugröße 045.2
для типоразмера 045.2

Netz / Сеть
230 V 1~ 50 Hz
230 V 1~ 60 Hz
Thermokontakt intern
Внутренний термоконт

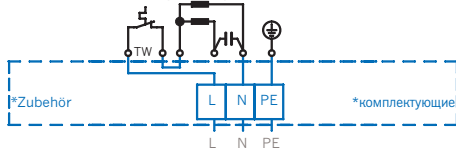

Anschluss Typ E1 Подключение Типа E1

für Baugröße 045.2
для типоразмера 045.2

Netz / Сеть
230 V 1~ 50 Hz
230 V 1~ 60 Hz
Thermokontakt extern
Внешний термоконт

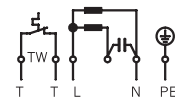

Anschluss Typ I Подключение Типа I

für Baugröße 050.2
для типоразмера 050.2

Netz / Сеть
400 V 3~ 50 Hz
400 V 3~ 60 Hz
Thermokontakt intern
Внутренний термоконт

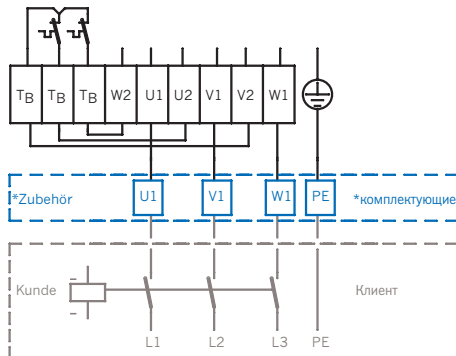

Anschluss Typ J1 Подключение Типа J1

für Baugröße 050.2
для типоразмера 050.2

Netz / Сеть
400 V 3~ 50 Hz
400 V 3~ 60 Hz
Thermokontakt extern
Внешний термоконт

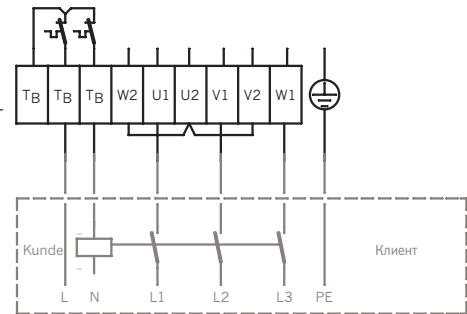

Anschluss Typ G für Baugrößen 071.2 / 080.2 / 090.2; 50 Hz Подключение Типа G для типоразмера 071.2 / 080.2 / 090.2; 50 Гц

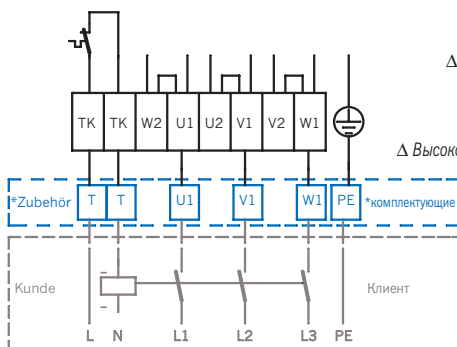

Netz
Δ high speed 400V 3~ 50 Hz Υ low speed 400V 3~
Δ low voltage 230...265V 3~ 60 Hz Υ high voltage 400...460V 3~
Thermokontakt extern
Сеть
Δ Высокая скорость 400V 3~ 50 Hz Υ Низкая скорость 400V 3~
Δ Высокое напряжение 230...265V 3~ 60 Hz Υ Низкое напряжение 400...460V 3~
Внешний термоконт

Anschluss Typ H für Baugrößen 071.2 / 080.2 / 090.2; 60 Hz Подключение Типа H для типоразмера 071.2 / 080.2 / 090.2; 60 Гц

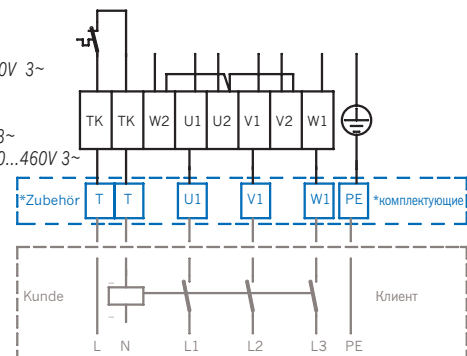

Korrekturfaktoren

Коэффициент поправки

Diagramm zur Bestimmung der notwendigen Kühler-Nennleistung \dot{Q}_{oN} in Abhängigkeit von DT1 und t_o .

Genauere Daten sind nur durch Berechnung über den Güntner Product Calculator möglich.

Диаграмма для определения номинальной мощности охладителя \dot{Q}_{oN} в зависимости от DT1 и t_o .

Точные технические данные могут быть получены только при расчете с помощью компьютерной расчетной программы Güntner.

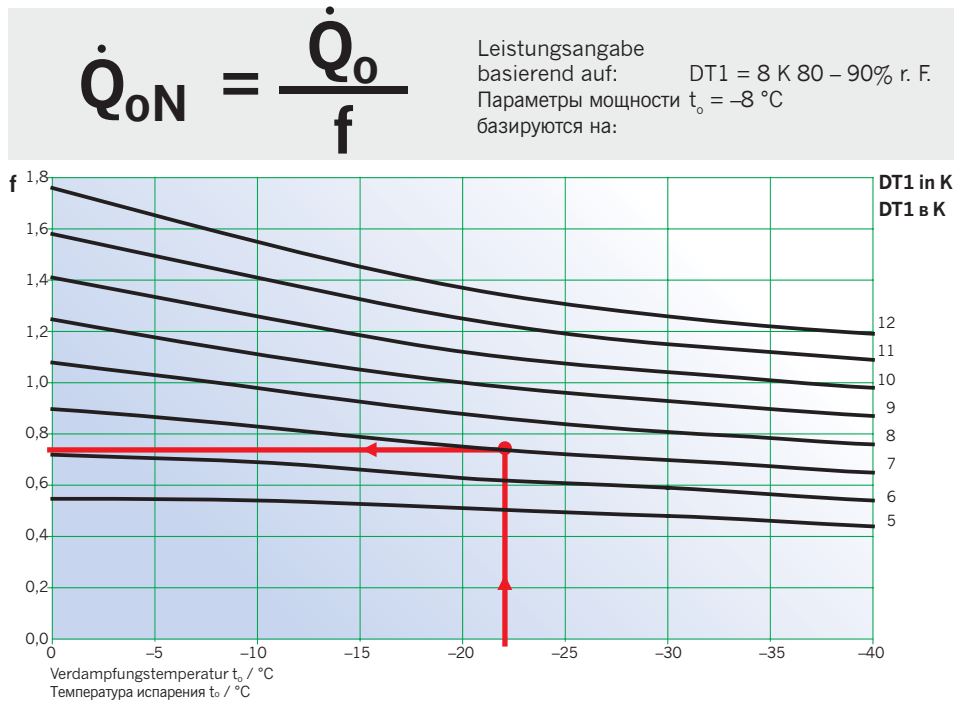

Güntner Product Calculator die bessere Wahl

Güntner Product Calculator лучший выбор

Für eine genaue thermodynamische Auslegung mit anderen Betriebsbedingungen (auch für andere Luftfeuchte) empfehlen wir die Verwendung des Güntner Product Calculator.

Для точного термодинамического расчета для различных рабочих параметров (также для другой влажности воздуха) мы рекомендуем использовать нашу программу Güntner Product Calculator.

Кühlerblock Блок охладителя

Stahl feuerverzinkt
Rohrteilung 60 × 52 mm versetzt
Rohr Ø 22 mm
Lamellenteilung 6, 8, 10 und 12 mm
Die kältemittelführenden Kernrohre sind durch die bewährte Güntner Tragrohrkonstruktion entlastet. Dadurch ergibt sich eine erhöhte Sicherheit gegen Undichtigkeit.

Сталь оцинкованная
Шахматный трубный пучок 60 x 52 мм,
Трубки Ø 22 мм
Шаг ламелей 6, 8, 10 и 12 мм
Надежная конструкция несущих труб обеспечивает снятие нагрузки с заполненного хладагентом трубного пучка, благодаря чему достигается высокая герметизация.

Gehäuse Корпус

Verzinktes Stahlblech
Durch aufklappbare Seitenverkleidung einfacher Zugang zu den Anschlüssen.

Оцинкованная сталь
Благодаря откидным боковым панелям хороший доступ ко всем соединениям.

Tropfwanne Поддон

Material AlMg3
Zur leichteren Reinigung ist die Tropfwanne abklapp- bzw. abnehmbar. Einwandfreier Tauwasserablauf durch optimal gestalteten Ablauf. Ablaufstutzen unter 45° montiert, mit G-Gewinde flachdichtend nach DIN ISO 228-1.

AlMg3
Для облегчения чистки поддон откидной (съёмный). Усовершенствованная конструкция слива благодаря оптимальному дизайну. Штуцер слива расположен под углом 45°, с резьбовым соединением и герметичной прокладкой по DIN ISO 228-1.

Ventilatoren 50 / 60 Hz Вентиляторы 50 / 60 Hz

Geräuscharme Axialventilatoren mit wartungsfreien Motoren mit Schutzart IP54, ISO F und DIN VDE 0530, Wuchtgüte Q 6,3 n. VDI 2060, Schutzgitter gemäß EN 294
50 Hz: Drehstrom 400 V 3~ 50 Hz bzw. Wechselstrom 230 V 1~ 50 Hz, zulässige Lufttemperatur (Einsatzbereich) –30 °C bis +45 °C.
60 Hz: Drehstrom 400 V 3~ 60 Hz bzw. Wechselstrom 230 V 1~ 60 Hz, zulässige Lufttemperatur (Einsatzbereich) –30 °C bis +45 °C.
Wir behalten uns vor, verschiedene Ventilatorfabrikate einzusetzen. Je nach Ventilatorfabrikat können die Motordaten geringfügig abweichen. Die entsprechenden elektrischen Daten müssen dem Typenschild entnommen werden, elektrische Leistungsangaben gemäß EN 328. Die Stromaufnahme erhöht sich mit tiefer Umgebungstemperatur und höheren Gegendrücken. Die Absicherung der Motoren muss über die eingebauten Thermokontakte (Öffner) erfolgen. Bei den Baugrößen 045 – 050 sind diese bereits intern verschaltet (s. Anschlussschema).

Малозумные осевые вентиляторы с не требующими технического обслуживания двигателями с классом защиты по IP54, ISO F и DIN VDE 0530, Q 6,3 по VDI 2060, защитная решетка по нормам EN 294
50 Гц: Трехфазный ток 400 V 3~50 Гц или переменный ток 230 V 3~50 Гц, допустимая температура воздуха (диапазон применения) от –30 °C до +45 °C.
60 Гц: Трехфазный ток 400 V 3~60 Гц или переменный ток 230 V 3~60 Гц, допустимая температура воздуха (диапазон применения) от –30 °C до +45 °C.
Мы оставляем за собой право использовать вентиляторы разных производителей. Соответствующие технические параметры можно найти на табличке аппарата, параметры электрической мощности в соответствии с нормами EN 328.
Токопотребление увеличивается при низкой температуре окружающего воздуха и увеличении давления. Защита двигателя производится через встроенные термоконтакты. Для типоразмеров 040 – 050 термоконтакты уже подсоединены (смотри схему подсоединений).

Schallangaben Указания по шуму

Nach Standardverfahren zur Berechnung des Schalldruckpegels gemäß EN 13487; Anhang C (normativ). Da Kühlräume nur ein sehr geringes Absorptionsverhalten aufweisen, empfehlen wir, mit einer nur geringen Abnahme des Schalldruckpegels in größeren Entfernungen zu rechnen.

Согласно стандартному способу расчета уровня звукового давления в соответствии с нормами EN 13487; приложение С. При других удалениях от камеры снижение уровня звукового давления рекомендуется считать незначительным.

Abtaung Оттайка

gegen Mehrpreis wahlweise:

- Heißgasabtaung in Block und Wanne;
Typenbezeichnung: GHK.../...-H... unverrohrt oder verrohrt inkl. Rückschlagventil
- Wasserabtaubrause

По запросу за дополнительную плату:

- Оттайка горячим газом блока и поддона
Обозначение типов: GHK.../...-H... трубопровод установлен или отдельный
- Оттайка водой

Leistungsangaben Параметры мощности

Die Leistungsangaben gelten für NH₃ im Pumpenbetrieb, relative Luftfeuchte 80 – 90 %. Die Kühlerleistungen beziehen sich dabei auf eine Lufttrittstemperaturdifferenz, die sich aus der Differenz zwischen Lufttrittstemperatur am Kühler t_{L1} und Verdampfungstemperatur t_o , $DT1 = t_{L1} - t_o$ ergibt.

Mit unserer Auslegungssoftware **Güntner Product Calculator** erhalten Sie eine **genaue thermodynamische Auslegung** der gewünschten Gerätevariante mit anderen Betriebsparametern (auch für andere Luftfeuchte).

Параметры мощности действительны для NH₃ в насосном режиме, относительная влажность воздуха 80 – 90 %. Параметры мощности базируются на разности температуры воздуха на входе в охладитель t_{L1} и температуры испарения t_o , $DT1 = t_{L1} - t_o$.

С помощью бесплатной компьютерной расчетной программы **Güntner Product Calculator** можно получить точный термодинамический расчет необходимого аппарата с другими рабочими параметрами (также для другой влажности воздуха).

Verpackung Упаковка

Die Geräte werden in Einbaulage verpackt mit montierter Wanne geliefert.

Аппараты поставляются в монтажном положении с установленным поддоном.

Anmerkung Примечания

Die Geräte werden mit Aufhängern für Deckenbefestigung geliefert. Beim Einsatz der Kühler im Tieftemperaturbereich empfehlen wir elektrische Ringheizung für die Ventilatoren. Bei Betrieb der Geräte unter $t_o = -40$ °C wegen der speziellen Materialanforderung und -auswahl bitte Rücksprache mit dem Vertrieb halten. Alle elektrischen Teile sind entsprechend den EN-Normen ausgeführt.

Аппараты поставляются с крепежными элементами для крепления к потолку. При использовании охладителя в диапазоне низких температур рекомендуется воспользоваться электрообогревом диффузоров вентиляторов. При эксплуатации аппаратов при $t_o = -40$ °C, и ниже необходимы специальные материалы; для подбора обращайтесь в ближайший офис продаж. Все электрические детали выполнены в соответствии с нормами EN.

Zubehör Комплектующие

gegen Mehrpreis lieferbar:

- Elektrische Ventilator-Ringheizung
- Aufstellfüße
- Wandkonsolen (Typen 045.2, 050.2)
- Güntner Streamer
- Anschluss für Luftverteilschlauch
- Abtauklappe
- Reparaturschalter für Ventilatoren
- Verkabelung der Ventilatoren auf gemeinsamen Klemmkasten

поставляется за дополнительную плату:

- Электрообогрев диффузоров вентиляторов
- Установочные ножки
- Стенная консоль (для типов 045.2, 050.2)
- Güntner Streamer
- Подсоединение для воздушного рукава
- Заслонка для оттайки
- Ремонтный выключатель для вентиляторов
- Подключение вентиляторов на клеммную коробку

Optionen Опции

- Heißgas Block- und Wannenheizung
- Rückschlagventil verrohrt
- Isolierte Wanne
- Verstärkte Ventilatoren
- Gehäuse in Edelstahl
- Schwenkbare Ventilatoreinheit
- Gehäuselackierung DD, RAL 9003
- Gestufte Lamelle
- Klimaheizregister
- Isolierscheiben für Kältemittelschlüsse
- Wasserabtaubrause

- Оттайка горячим газом блока и поддона
- Установленный обратный клапан
- Термоизолированный поддон
- Вентиляторы с повышенным статическим давлением
- Корпус из нержавеющей стали
- Откидные вентиляторы
- Окраска корпуса DD-лаком, RAL 9003
- Переменный шаг оребрения
- Климатический регистр
- Уплотнительные прокладки для подсоединений для подачи хладагента
- Оттайка водой